

Návod pro zprovoznění pohonu posuvné brány BOXER300-500:

- 1) Naučení dálkového ovladače
- 2) Naučení dráhy
- 3) Nastavení funkcí
- 4) Připojení fotobuněk
- 5) Připojení majáku

1) Naučení dálkového ovladače

Stiskněte na cca **5 sekund** tlačítko **RF** na řídicí jednotce, dokud se nerozsvítí **CS**, pak jej pusťte. Stiskněte a držte **tlačítko A** na dálkovém ovladači, dokud **CS** 3x neblikne, čímž je potvrzen zápis kódu.

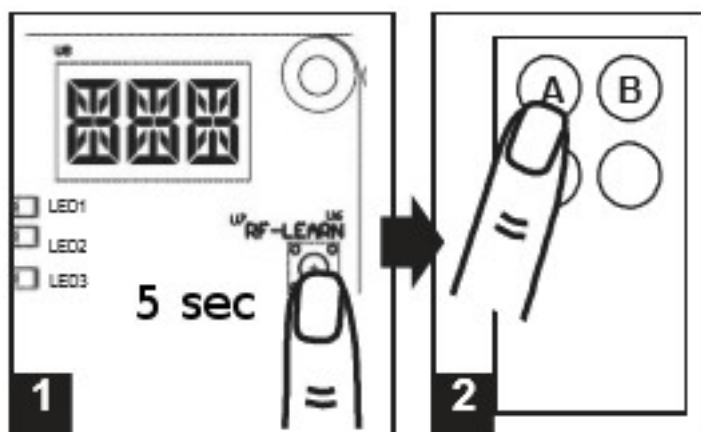

Pro **vymazání všech dálkových ovladačů** stiskněte a držte tlačítko **RF** na dobu cca 12 sekund, dokud se nerozsvítí **CC**.

2) Naučení dráhy

Stiskněte **krátce tlačítko SET** (rozsvítí se LEDkový display) a poté dlouze **SET a DOWN** na cca **4 sekundy**, dokud se nerozsvítí **LE**, pak jej pusťte. Stiskněte a držte **tlačítko A** na dálkovém ovladači, dokud se nerozjede motor. Proběhne automatické vyhledání dráhy.

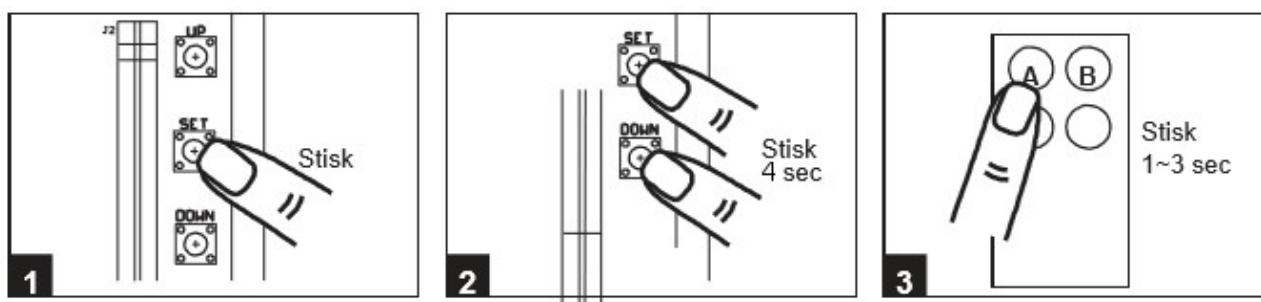

3) Nastavení funkcí

Pro vstup do programování stiskněte tlačítko **SET** na dobu cca **3 sekund**, dokud se nerozsvítí číslice 1, tedy první parametr (Volba směru otevírání), pro změnu tohoto parametru stiskněte **SET** znovu **krátce**, zobrazí se aktuální hodnota (1 - motor je při pohledu zevnitř pozemku vlevo od brány, 2 - vpravo), kterou lze změnit tlačítky **UP** nebo **DOWN**, novou nastavenou hodnotu uložíte znovu **krátkým stisknutím SET**, nebo počkejte 10 sekund, uloží se automaticky.

1	Směr otevírání brány	1 – 1	Motor vlevo	Pohled zevnitř pozemku
		1 – 2	Moto vpravo	
2	Automatické zavírání po nastaveném čase	2 – 0	Vypnuto	Doba pauzy
		2 – 1	5 sekund	
		2 – 2	15 sekund	
		2 – 3	30 sekund	
		2 – 4	45 sekund	
		2 – 5	60 sekund	
		2 – 6	80 sekund	
		2 – 7	120 sekund	
		2 – 8	180 sekund	
3	Bezpečnostní prvky	3 – 1	Fotobuňky	Nastavte parametry H a J
		3 – 2	Tlakové lišty	
		3 – 3	Detektor vozidel	
4	Rychlost motoru	4 – 1	50 procent	Z maximální rychlosti
		4 – 2	70 procent	
		4 – 3	85 procent	
		4 – 4	100 procent	
5	Místo zpomalení před koncem	5 – 1	V 75 procentech	Z celkové dráhy
		5 – 2	V 80 procentech	
		5 – 3	V 85 procentech	
		5 – 4	V 90 procentech	
		5 – 5	V 95 procentech	
6	Rychlost během zpomalení	6 – 1	80 procent	Z maximální rychlosti
		6 – 2	60 procent	
		6 – 3	40 procent	
		6 – 4	25 procent	
		6 – 5	10 procent	
7	Proudový odběr	7 – 1	2A	Nastavuje sílu motoru vzhledem ke hmotnosti brány
		7 – 2	3A	
		7 – 3	4A	
		7 – 4	5A	
		7 – 5	6A	
		7 – 6	7A	
8	Částečné otevření pro chodce	8 – 1	3 sekundy	Nastavuje čas otevírání pro pěší
		8 – 2	6 sekund	
		8 – 3	9 sekund	

		8 – 4	12 sekund	
		8 – 5	15 sekund	
		8 – 6	18 sekund	
9	Funkce předblikání	9 – 0	vypnuto	Blikání majáku před manévrem
		9 – 1	3 sekundy	
A	Vyhodnocení nadproudu	A – 0	zastaví	Vyhodnocení překážky
		A – 1	Reverzuje 1 s	
		A – 2	Reverzuje 3 s	
		A – 3	Reverzuje úplně	
C	Hlavní ovládací tlačítko na dálkovém ovladači	C – 1	Tlačítko A	A – B C – D
		C – 2	Tlačítko B	
		C – 3	Tlačítko C	
		C – 4	Tlačítko D	
E	Tlačítko pro částečné otevření pro pěší	E – 0	Žádné tlačítko	A – B C – D
		E – 1	Tlačítko A	
		E – 2	Tlačítko B	
		E – 3	Tlačítko C	
		E – 4	Tlačítko D	
F	Tlačítko pro ovládání výstupu EXT - EXT	F – 0	Žádné tlačítko	A – B C – D
		F – 1	Tlačítko A	
		F – 2	Tlačítko B	
		F – 3	Tlačítko C	
		F – 4	Tlačítko D	
H	Fotobuňky 1 Ph1	H – 0	vyřazeny	Rozpínací kontakt NC
		H – 1	povoleny	
J	Fotobuňky 2 Ph2	J – 0	vyřazeny	Rozpínací kontakt NC
		J – 1	povoleny	
L	Tlačítko STOP	L – 0	vyřazeno	Rozpínací kontakt NC
		L – 1	povoleno	
P	Způsob ovládání	P – 1	Otevřít / Stop / Zavřít / Stop	
		P – 2	Otevřít / Stop / Zavřít	

4) Připojení fotobuněk Foto Zoom Z2E nebo PH5

Foto Zoom Z2E (obdélníkový tvar)				PH5 (zakulacený tvar)			
TX – BOXER		RX - BOXER		TX – BOXER		RX - BOXER	
1(-)	6(GND)	1(-)	6(GND)	1(+)	9(PH+)	1(+)	9(PH+)
3(+)	9(PH+)	3(+)	9(PH+)	2(-)	6(GND)	2(-)	6(GND)
		4	6(GND)			4	6(GND)
		5	7(PH1)			5	7(PH1)

Fotobuňky zprovozněte nastavením parametru H – 1 !

5) Připojení majáku

Svorky GND a Light (3 a 4).