

Hopp

HO7124

HO7224

CE
EAC



Otvírač křídlové brány

CZ - Návod a varování pro instalaci a použití

Nice

SOUHRNNÝ PŘEHLED

1	VŠEOBECNÁ BEZPEČNOSTNÍ VAROVÁNÍ A OPATŘENÍ	3
1.1	Všeobecná varování	3
1.2	Varování pro instalaci	3
2	POPIS VÝROBKU A JEHO CÍLOVÉ URČENÍ	4
2.1	Seznam součástí, které tvoří výrobek	4
3	INSTALACE	5
3.1	Přípravné kontroly při instalaci	5
3.2	Vymezené použití výrobku	5
3.2.1	Trvanlivost produktu	6
3.3	Identifikace a vnější rozměry	6
3.4	Přípravné práce pro instalaci	7
3.5	Instalace elektropřevodovky	8
3.6	Nastavení mechanických koncových poloh	10
3.7	Manuální odjištění a zajištění elektropřevodovky	11
4	ELEKTRICKÉ ZAPOJENÍ	11
4.1	Přípravné kontroly	11
4.2	Schéma a popis zapojení	13
4.2.1	Schéma zapojení	13
4.2.2	Popis zapojení	13
5	FINÁLNÍ KONTROLY A UVEDENÍ DO ČINNOSTI	14
5.1	Připojení napájení	14
5.2	Učení zařízení	14
5.3	Učení poloh mechanických dorazů	14
5.3.1	Automatické učení	15
5.3.2	Manuální učení	15
5.3.3	Smišené učení	16
5.4	Ověření pohybu brány	16
5.5	Připojení dalších zařízení	16
6	ZÁVĚREČNÁ KONTROLA A UVEDENÍ DO PROVOZU	17
6.1	Závěrečná kontrola před uvedením do provozu	17
6.2	Uvedení do provozu	17
7	PROGRAMOVÁNÍ	17
7.1	Použití programovacích tlačítek	17
7.2	Programování první úrovně (ZAP-VYP)	18
7.2.1	Proces programování první úrovně	18
7.3	Programování druhé úrovně (nastavitelné parametry)	19
7.3.1	Proces programování druhé úrovně	19
7.4	Speciální funkce	21
7.4.1	Funkce „Pohybovat v každém případě“	21
7.4.2	Funkce „Upozornění na nutnost údržby“	21
7.4.3	Ověření počtu provedených manévrů	21
7.5	Vymazání paměti	21
8	CO DĚLAT, KDYŽ... (průvodce řešením problémů)	22
8.1	Seznam historie poruch	22
8.2	Signalizace prostřednictvím majáku	22
8.3	Signalizace na řídicí jednotce	23
9	PODROBNĚJŠÍ INFORMACE (Příslušenství)	24
9.1	Přidání nebo odstranění zařízení	24
9.1.1	BlueBUS	24
9.1.2	Vstup STOP	24
9.1.3	Fotobuňky	24
9.1.4	Učení dalších zařízení	25
9.2	Připojení rádiového přijímače OXI	25
9.3	Zapojení a instalace nouzového napájení	26
9.4	Připojení externího odblokovacího systému Kio	26
9.5	Připojení programovací jednotky Oview	27
9.6	Připojení solárního systému Solemyo	28
10	ÚDRŽBA VÝROBKU	29
11	LIKVIDACE VÝROBKU	29
12	TECHNICKÉ PARAMETRY	30
13	SHODA	32
	NÁVOD K POUŽITÍ A VAROVÁNÍ	34

1.1 VŠEOBECNÁ VAROVÁNÍ



UPOZORNĚNÍ! Pokyny důležité pro bezpečnost. Dodržujte všechny uvedené pokyny, protože nesprávná instalace může způsobit vážné škody.



UPOZORNĚNÍ! Pokyny důležité pro bezpečnost. Pro bezpečnost osob je důležité dodržovat tyto pokyny. Uschovejte pečlivě tento návod.

UPOZORNĚNÍ! Dodržujte následující varování:

- Před zahájením instalace zkontrolujte „Technické parametry výrobku“, zejména to, zda je tento výrobek vhodný pro automatizaci vaší vedené součásti. Když není vhodný, NEINSTALUJTE jej.
- Výrobek nelze použít dříve, než bude provedeno uvedení do provozu, jak je uvedeno v kapitole „Závěrečná kontrola a uvedení do provozu“.



Podle nejnovější evropské legislativy musí být realizace automatizace provedena v souladu s harmonizovanými normami, určenými platnou směrnicí o strojních zařízeních, které umožňují prohlásit domnělou shodu automatizace. S ohledem na tuto skutečnost musí být veškeré úkony připojení výrobku k elektrické síti, jeho závěrečná kontrola před uvedením do provozu a údržba prováděny výhradně kvalifikovaným a kompetentním technikem.

- Před zahájením instalace výrobku zkontrolujte, zda je všechen materiál, který má být použit, v dokonalém stavu a vhodný k použití.
- Výrobek není určen pro použití osobami (včetně dětí) se sníženými fyzickými, smyslovými nebo mentálními schopnostmi nebo s nedostatečnými zkušenostmi a znalostmi.
- Děti si se zařízením nesmí hrát.
- Nedovolte dětem, aby si hrály s ovládacími prvky zařízení. Udržujte dálková ovládání mimo dosah dětí.



Aby se předešlo jakémukoli nebezpečí způsobenému náhodným obnovením činnosti tepelného zařízení pro přerušeni činnosti, toto zařízení nesmí být napájeno prostřednictvím externího odpínacího zařízení, jako je časovač, ani nesmí být připojeno k obvodu, který je pravidelně napájen a odpojován z provozu.

- V síti napájení zařízení zajistěte vypínací prvek (není součástí vybavy) se vzdáleností kontaktů, která umožňuje úplné odpojení v podmínkách určených kategorií přepětí III.
- Během instalace manipulujte s výrobkem opatrně, aby nedošlo k přitlačení, nárazu, pádu nebo styku s kapalinami jakéhokoli druhu. Neumisťujte výrobek do blízkosti zdrojů tepla ani jej nevystavujte otevřenému ohni. Všechny tyto úkony by jej mohly poškodit a zapříčinit nesprávnou činnost nebo nebezpečné situace. Pokud k tomu dojde, okamžitě pozastavte instalaci a obraťte se na servisní službu.

- Výrobce nepřijímá žádnou odpovědnost za ublížení na zdraví nebo škody na věcech a majetku, mající příčinu v nedodržení montážních pokynů. V těchto případech je vyloučena záruka na vadu materiálu.
- Vážená úroveň emise akustického tlaku A je nižší než 70 dB(A).
- Čištění a údržbu, které má provádět uživatel, nesmějí provádět děti bez dozoru.
- Před prováděním úkonů na zařízení (údržba, čištění) vždy odpojte výrobek od napájecí sítě a od případných akumulátorů.
- Pravidelně kontrolujte zařízení, především zkontrolujte kabely, pružiny a držáky, a to za účelem odhalení případných nevyváženosti a příznaků opotřebení nebo poškození. Výrobek nepoužívejte, pokud je potřebná oprava nebo seřízení, protože porucha instalace nebo nesprávné vyvážení automatizace mohou způsobit zranění.
- Obalový materiál výrobku je třeba zlikvidovat v souladu s platnými místními předpisy.
- Udržujte osoby v dostatečné vzdálenosti od automatizace během jejího pohybu prostřednictvím ovládacích prvků.
- Během provádění pohybu kontrolujte automatizaci a udržujte osoby v dostatečné vzdálenosti až do ukončení jeho pohybu.
- Nepouštějte výrobek, pokud se v jeho blízkosti nacházejí osoby, které provádějí práce na automatizaci; před zahájením těchto prací odpojte elektrické napájení.
- Pokud je napájecí kabel poškozen, musí být vyměněn výrobcem nebo jeho servisní službou nebo v každém případě osobou s podobnou kvalifikací, aby se zabránilo jakémukoli riziku.
- Pozor! Pro přepravu výrobku používejte vhodný balíkový vozík a rukojeti na obalu pro zajištění bezpečnosti během manipulace.

1.2 VAROVÁNÍ PRO INSTALACI

- Před instalací motoru pohonu zkontrolujte, stav vrat z hlediska mechaniky, tedy zda jsou vrata správně vyvážená a zda se vhodně otevírají a zavírají.
- Před instalací motoru pohonu odstraňte všechna přebytečná lana nebo řetězy a vypněte jakékoli zařízení, které není potřebné pro poháněnou činnost, jako jsou pojistné prvky.
- Pokud je brána, která má být automatizována, vybavena brankou pro chodce, je třeba připravit zařízení s řídicím systémem, který zabráni činnosti motoru, je-li branka pro chodce otevřená
- Nainstalujte manévrovací součást pro manuální uvolnění (manuální manévr) do výšky menší než 1,8 m. POZNÁMKA: Je-li manévrovací součást odnímatelná, měla by se nacházet v bezprostřední blízkosti vrat.
- Ujistěte se, že se ovládací prvky nacházejí v dostatečné vzdálenosti od pohyblivých součástí, a že jsou za všech situací přímo viditelné. S výjimkou případu, když se používá volič, musí být ovládací prvky nainstalovány do minimální výšky 1,5 m a nesmí být přístupné.

- Pokud je pohyb otevírání kontrolován protipožárním systémem, ujistěte se, že případná okna větší než 200 mm budou zavřena ovládacími prvky.
- Zabraňte jakémkoliv formě uvážnutí mezi pohyblivými a pevnými součástmi během pohybu zařízení.
- Umístěte pevným a trvalým způsobem štítek týkající se manuálního ovládání do blízkosti prvku, který umožňuje provedení samotného manévru.
- Po instalaci motoru pohonu je třeba se ujistit, že celý mechanismus, ochranný systém a jakýkoliv mechanický ovládací prvek fungují správně.
- Svislé brány a vrata vyžadují funkci nebo zařízení na ochranu proti pádu
- U motorů pohonu, které po instalaci umožňují přístup k nechráněným pohyblivým součástem, musí být tyto součásti nainstalovány ve výšce nejméně 2,5 m nad podlahou nebo nad jinou úroveň, která umožňuje přístup.
- Ujistěte se, že bude zabráněno případnému uvážnutí způsobenému pohybem při otvírání vedené části.
- Po instalaci se ujistěte, že je mechanismus seřízen správně a že systém ochrany a případného manuálního odblokování fungují správně.

Přístroje s bateriemi

- Při výměně baterií musí být zařízení odpojeno od napájení.
- Před likvidací zařízení je třeba z něj vyjmout baterie.
- Baterie musí být zlikvidovány bezpečným způsobem.
- Pokud nejsou baterie nabíjecí, nevyměňujte je za ty nabíjecí.

Přístroje s LED světlem

- Pohled do LED světla zblízka a po delší dobu může oslepit zrak. Současně může snížit vizuální schopnosti a způsobit nehody.
- Nedívejte se přímo do LED světel.

Přístroje s radiozařazením

- Pro vysílače: 433MHz: ERP < 10dBm - 868MHz: ERP < 14dBm; pro přijímače: 433MHz, 868MHz.

2

POPIS VÝROBKU A JEHO CÍLOVÉ URČENÍ

HOPP je řada motorových reduktorů s kloubovým ramenem a vnějším montáží, které lze použít k automatizaci bran nebo křídlových dveří pro rezidenční a průmyslové použití. Jsou vybaveny robustním hliníkovým ramenem proti sevření a jsou ideální pro intenzivní použití.

Hlavní část automatizace tvoří jeden nebo dva elektromechanické motorové reduktory (v závislosti na počtu křídel, které mají být automatizovány), každý vybavený stejnosměrným motorem a reduktorem s přímými zuby. Motorový reduktor **HO7124** je vybaven řídicí jednotkou, která řídí jeho provoz.

Řídicí jednotka je připravena k připojení k různým zařízením patřícím do systému Opera, systému Bluebus a solárního napájecího systému Solemyo.

Hopp funguje na elektrickou energii. V případě výpadku napájení z elektrické sítě je možné odblokovat pomocí speciálního klíče a ručně pohybovat automatizací, nebo je možné použít volitelný doplněk záložní baterie PSS124, který umožňuje několik manévru i bez napájení z elektrické sítě.

Automatizace umožňuje instalaci různých doplňků, které zvyšují funkčnost a zajišťují bezpečnost.

Tento produkt splňuje kritéria stanovená předpisem "Standby". Produkt přejde do režimu Standby 5 minut (konfigurovatelné) po dokončení správného manévru.



UPOZORNĚNÍ! Jakékoli jiné než zde určené použití nebo použití v podmínkách odlišných od těch, které jsou uvedeny v tomto návodu, se považuje za nevhodné, a tedy zakázané!

2.1 SEZNAM SOUČÁSTÍ, KTERÉ TVOŘÍ VÝROBEK

"Figura 1" ukazuje hlavní části, které tvoří motorový reduktor **HO7124**.

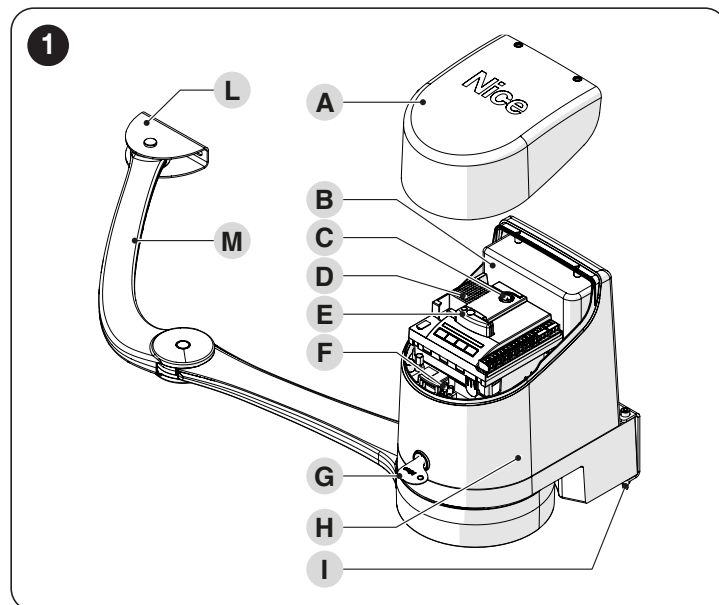

- A** Víko
- B** Záložní baterie (doplněk)
- C** Pojistka
- D** Elektronická řídicí a kontrolní jednotka (pouze na **HO7124**)
- E** Přijímač OXI
- F** Napájecí konektor
- G** Klíč pro odblokování/zablokování
- H** Elektropřevodovka
- I** Montážní konzola motorového reduktoru
- L** Montážní konzola ramene
- M** Rameno

3 INSTALACE

3.1 PŘÍPRAVNÉ KONTROLY PŘI INSTALACI

! Instalace musí být provedena kvalifikovaným personálem v souladu s platnými zákony, normami a nařízeními i v souladu s informacemi uvedenými v tomto návodu.

Před provedením instalace výrobku je třeba:

- zkontrolovat neporušenost dodávky;
- zkontrolovat, zda je veškerý materiál určený k použití v dokonalém stavu a zda je vhodný pro určené použití;
- ověřte, zda je konstrukce brány vhodná pro automatizaci
- ověřte, zda hmotnost a rozměry křídla odpovídají limitům použití uvedeným v odstavci "**Vymezené použití výrobku**"
- ověřte, zda je prostředí vybrané pro instalaci kompatibilní s celkovými rozměry produktu (viz „**obrázek**. 5")
- v prostředí, kde má být motorový reduktor instalován, se ujistěte, že je dostatek prostoru pro úplnou rotaci jeho ramene (viz „**obrázek**. 2")

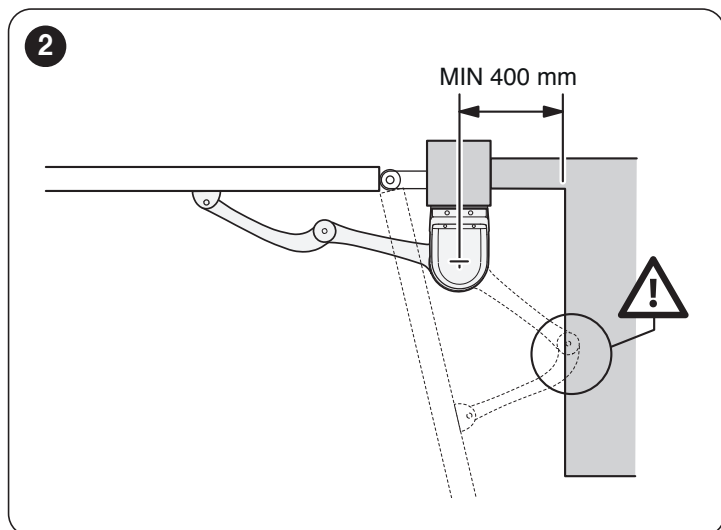

- ověřte, zda na celé dráze brány, při zavírání i otevírání, nejsou žádné body s vyšším třením
- ověřte pevnost mechanických dorazů přes dráhu, zkontrolujte, zda nedochází k deformacím, i když křídlo silně narazí na doraz
- ověřte, zda je křídlo v rovnováze, tj. nemělo by se pohybovat, pokud je ponecháno v jakékoli poloze
- ověřte, zda montážní oblast není vystavena záplavám; případně zajistěte montáž produktu dostatečně zvednutého od země
- zkontrolovat, zda prostor upevnění elektropřevodovky umožňuje snadné a bezpečné provedení odjištění a manuálního manévru;

- ověřte, zda jsou montážní body různých zařízení v oblastech chráněných před nárazy a zda jsou povrchy dostatečně pevné
- zabraňte ponoření částí automatizace do vody nebo jiných kapalných látek
- neumísťujte produkt blízko plamenů nebo zdrojů tepla; v potenciálně výbušných atmosférách, zvláště kyselých nebo solných; to může poškodit produkt a způsobit poruchy nebo nebezpečné situace
- pokud je v křídle nebo v oblasti pohybu křídla přítomna vnitřní průchozí dveře, ujistěte se, že nebrání normálnímu pohybu, a případně zajistěte vhodný blokovací systém
- připojte řídicí jednotku k elektrické napájecí lince vybavené bezpečnostním uzemněním
- připojte bránu k ochrannému uzemnění v souladu s platnými normami
- Na elektrickém vedení je třeba počítat se zařízením, které zajistí úplné odpojení automatizace od sítě. Odpojovací zařízení musí mít kontakty s takovou rozpínací vzdáleností, která umožňuje úplné odpojení v podmínkách kategorie přepětí III, ve shodě s pravidly pro instalaci. V případě potřeby toto zařízení zaručuje rychlé a bezpečné odpojení napájení; proto se musí nacházet na místě viditelném z automatizace. Když je umístěno v poloze, kterou není vidět, musí být vybaveno systémem, který znemožní případné náhodné opětovné nebo neautorizované připojení napájení s cílem zabránit jakémukoli nebezpečí. Odpojovací zařízení není dodáváno s výrobkem.

3.2 VYMEZENÉ POUŽITÍ VÝROBKU

Před instalací motorového reduktoru proveďte následující kontroly:

- ověřte, zda křídlo, které má být motorizováno, odpovídá stanoveným hodnotám (viz „**obrázek**. 3")
- maximální šířka křídla: 2,4 m (s hmotností až 160 kg)
- maximální hmotnost křídla: 250 kg (s šířkou až 1,5 m)
- ověřte limity hodnot uvedených v kapitole "**TECHNICKÉ PARAMETRY**"
- minimální šířka prostoru určeného pro instalaci motorového reduktoru: 170 mm
- montážní konzola ramene musí být umístěna v pevné oblasti křídla (například rám), aby byla zajištěna pevná a bezpečná montáž.

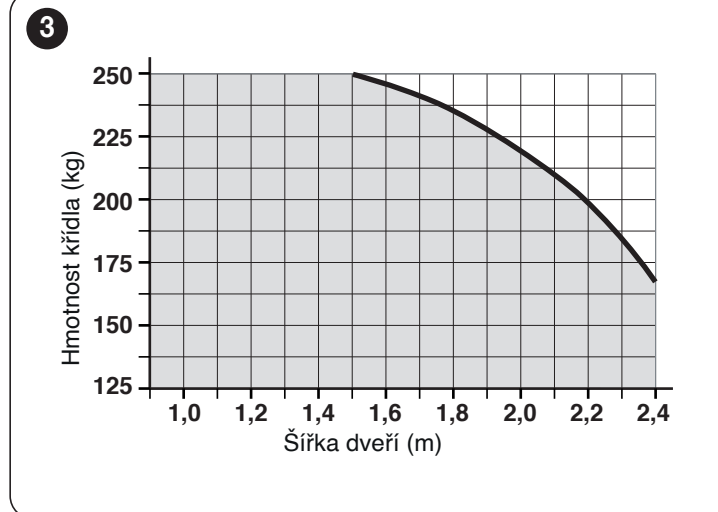

3.2.1 TRVANLIVOST PRODUKTU

Trvanlivost je průměrná ekonomická životnost produktu. Hodnota trvanlivosti je silně ovlivněna indexem náročnosti manévřů: tj. součtem všech faktorů, které přispívají k opotřebení produktu.

Pro odhad trvanlivosti vaší automatizace postupujte následovně:

1. sečtete hodnoty položek v "Tabulka 1" týkající se podmínek v systému
2. na grafu v "Figura 4", od právě nalezené hodnoty nakreslete vodorovnou čáru až k průsečíku křivky; od tohoto bodu nakreslete vodorovnou čáru až k průsečíku čáry "manévrovacích cyklů". Zjištěná hodnota je odhadovaná trvanlivost vašeho produktu.

Hodnoty trvanlivosti uvedené v grafu jsou dosaženy pouze při přísném dodržování plánu údržby, viz kapitola "ÚDRŽBA VÝROBKU". Odhad trvanlivosti je proveden na základě konstrukčních výpočtů a výsledků testů provedených na prototypch. Protože se jedná o odhad, nepředstavuje žádnou explicitní záruku skutečné životnosti produktu.

Příklad výpočtu trvanlivosti: automatizace brány s křídlem dlouhým 1,3 m a hmotností 180 kg, například s plným křídlem.

V "Tabulka 1" lze získat "indexy náročnosti" pro tento typ instalace: 15% ("Délka křídla"), 30% ("Hmotnost křídla") a 15% ("Plné křídlo").

Tyto indexy musí být sečteny, aby se získal celkový index náročnosti, který v tomto případě je 60%. S nalezenou hodnotou (60%) ověřte na grafu, na vodorovné ose ("index náročnosti"), odpovídající hodnotu "manévrovacích cyklů", které bude náš produkt schopen provést během své životnosti = přibližně 100.000 cyklů.

Tabulka 1

TRVANLIVOST PRODUKTU		Index náročnosti
Délka křídla	< 1,0 m	0%
	1,0 - 1,5 m	15%
	1,5 - 2,4 m	20%
Hmotnost křídla	< 100 kg	0%
	100 - 150 kg	20%
	150 - 250 kg	30%
Teplota prostředí nad 40°C nebo pod 0°C nebo vlhkost nad 80%		20%
Plné křídlo		15%
Instalace ve větrné oblasti		15%

Poznámka Údaje se vztahují na vyváženou sekční bránu v perfektním stavu údržby.

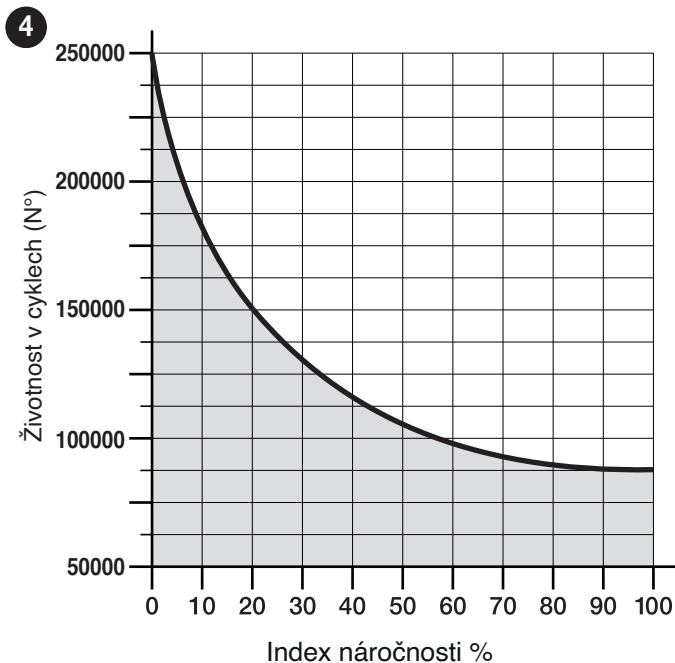

3.3 IDENTIFIKACE A VNĚJŠÍ ROZMĚRY

Rozměry a štítek (A) umožňující identifikaci produktu jsou uvedeny v "Figura 5".

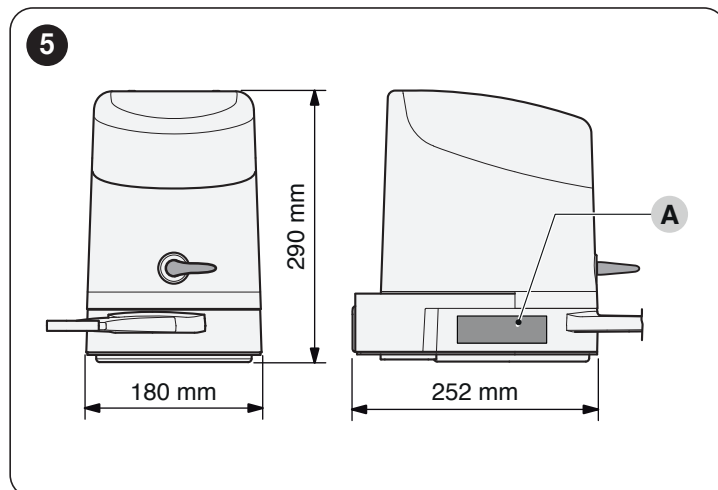

3.4 PŘÍPRAVNÉ PRÁCE PRO INSTALACI

Obrázek znázorňuje příklad zařízení automatizace vytvořené s použitím komponentů od firmy Nice.

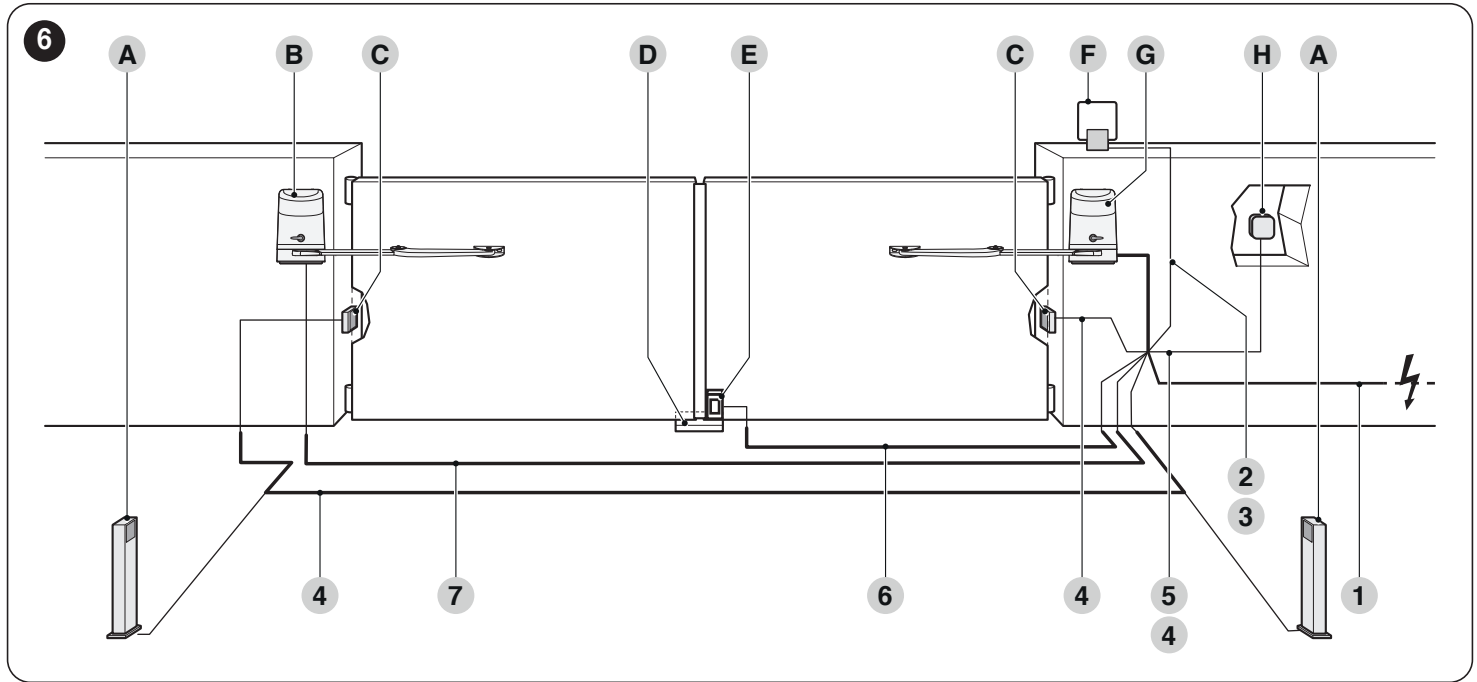

- A** Fotobuňky na sloupku
- B** Motorový reduktor bez řídicí jednotky (mod. **HO7224**)
- C** Fotobuňky (mod. EPM)
- D** Mechanický doraz při zavírání
- E** Elektrický zámek
- F** Výstražný maják MLBT
- G** Motorový reduktor s řídicí jednotkou (mod. **HO7124**)
- H** Digitální klávesnice (mod. EDSB) - Čtečka transpondérů (mod. ETPB)
- Klíčový přepínač (mod. EKSU)

Výše uvedené komponenty jsou umístěny podle typického a obvyklého schématu. Jako referenční příklad použijte schéma "Figura 6" a určete přibližnou polohu, kde bude každý komponent v systému nainstalován.

Tabulka 2

TECHNICKÉ PARAMETRY ELEKTRICKÝCH KABELŮ	
Identifikační označení	Parametry kabelu
1	Kabel NAPÁJENÍ ŘÍDÍČÍ JEDNOTKY 1 kabel 3 × 1,5 mm ² Maximální délka 30 m [poznámka 1]
2	Kabel MAJÁKU 1 kabel 2 × 1 mm ² Maximální délka 20 m
3	Kabel ANTÉNY 1 stíněný kabel typ RG58 Maximální délka 20 m; doporučená < 5 m
4	Kabel BLUEBUS ZAŘÍZENÍ 1 kabel 2 × 0,5 mm ² Maximální délka 20 m [poznámka 2]
5	Kabel VOLIČE S KLÍČEM 2 kabely 2×0,5 mm ² [poznámka 3] Maximální délka 50 m
6	Kabel ELEKTROZÁMKU 1 kabel 2 × 1 mm ² Maximální délka 6 m
7	Kabel NAPÁJENÍ ELEKTROPŘEVODOVKY 1 kabel 3 × 1,5 mm ² Maximální délka 10 m

Poznámka 1 Pokud je napájecí kabel delší než 30 m, je třeba použít kabel s větším průřezem (3 × 2,5 mm²) a je třeba nainstalovat ochranné uzemnění v blízkosti automatizace.

Poznámka 2 Pokud kabel BlueBus přesahuje délku 20 m, až do maximální délky 40 m, je nutné použít kabel s větším průřezem (2 × 1 mm²).

Poznámka 3 Tyto dva kabely mohou být vyměněny za jediný kabel 4 × 0,5 mm².

! Před provedením instalace připravte potřebné elektrické kabely pro váš systém, s odkazem na "Figura 6" a na kapitulu "TECHNICKÉ PARAMETRY".

! Použité kabely musí být vhodné pro typ prostředí, ve kterém probíhá instalace.

! Během kladení trubek pro průchod elektrických kabelů zohledněte skutečnost, že v důsledku možné usazené vody v derivačních jímkách, mohou spojovací potrubí způsobovat vznik kondenzátu uvnitř řídicí jednotky a poškodit elektronické obvody.

3.5 INSTALACE ELEKTROPŘEVODOVKY

! Chybná instalace může způsobit vážná poranění osoby, která provádí práci a osob, které používají zařízení.

Před zahájením montáže automatizace proveďte přípravné kontroly popsané v odstavcích „Přípravné kontroly při instalaci“ (strana 5) a „Vymezené použití výrobku“ (strana 5).

Pro instalaci **HOPP**:

1. změřte hodnotu **(A)**

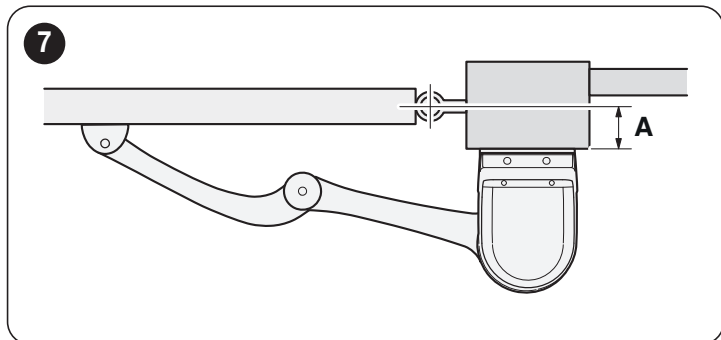

2. umístěte křídlo do požadované maximální otevřené polohy a ověřte hodnotu výsledného úhlu otevření
3. s hodnotou **(A)** a nalezeným úhlem otevření použijte graf k určení hodnoty **(B)**. Například: pokud je **(A)** 100 mm a požadovaný úhel je 100°, hodnota **(B)** bude přibližně 180 mm

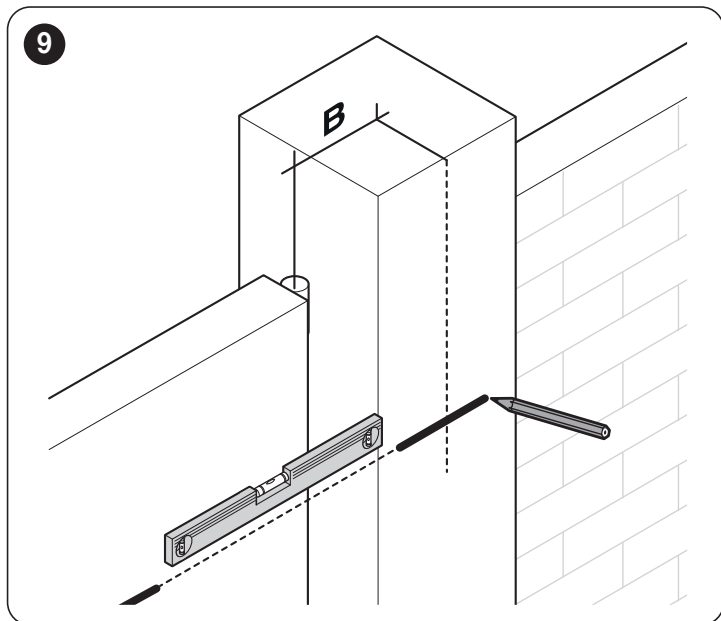
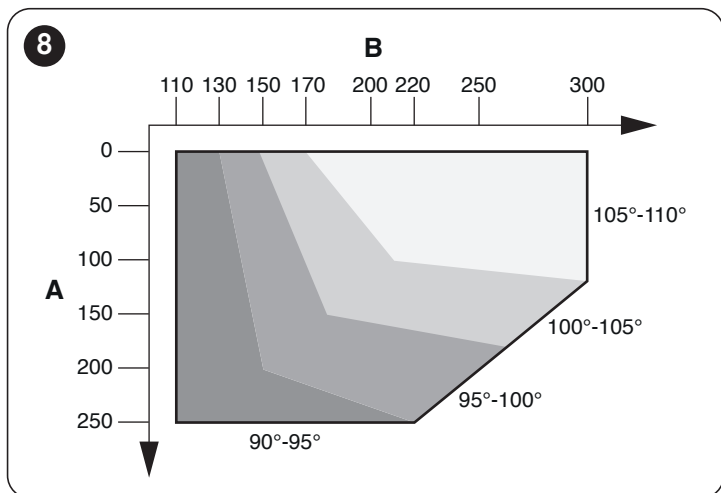

4. použijte montážní konzolu **(C)** ve vodorovné poloze jako šablonu pro určení polohy čtyř montážních otvorů

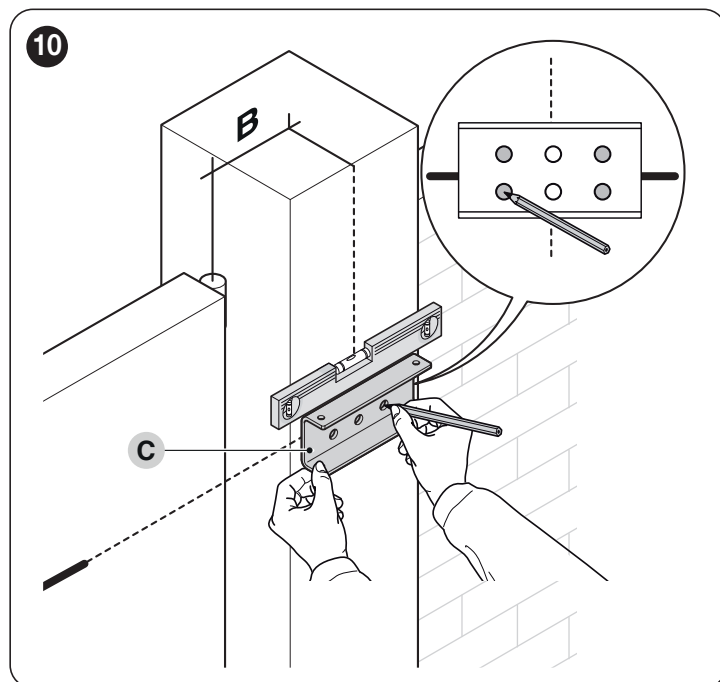

5. vyvrtejte otvory na určených místech

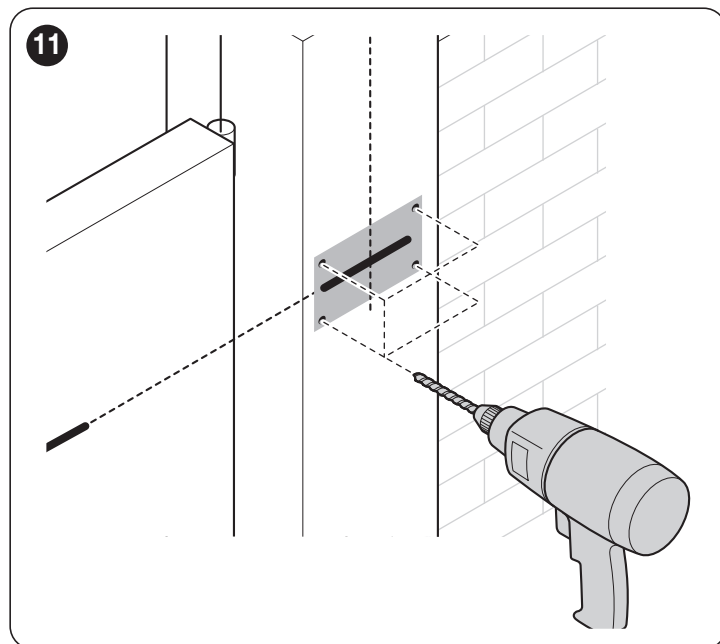

6. připevněte montážní konzolu **(C)** motorového reduktoru ke stěně pomocí vhodných hmoždinek, šroubů a podložek (nejsou součástí dodávky)

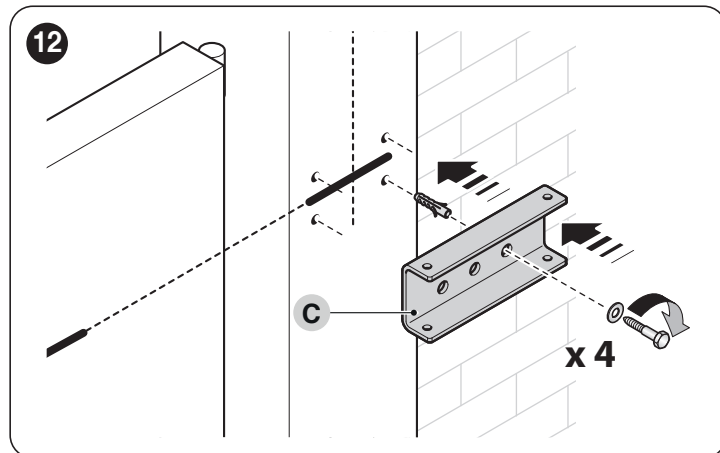

7. připevněte motorový reduktor ke konzole pomocí dvou šroubů M4,8x13 (D) dodaných v balení

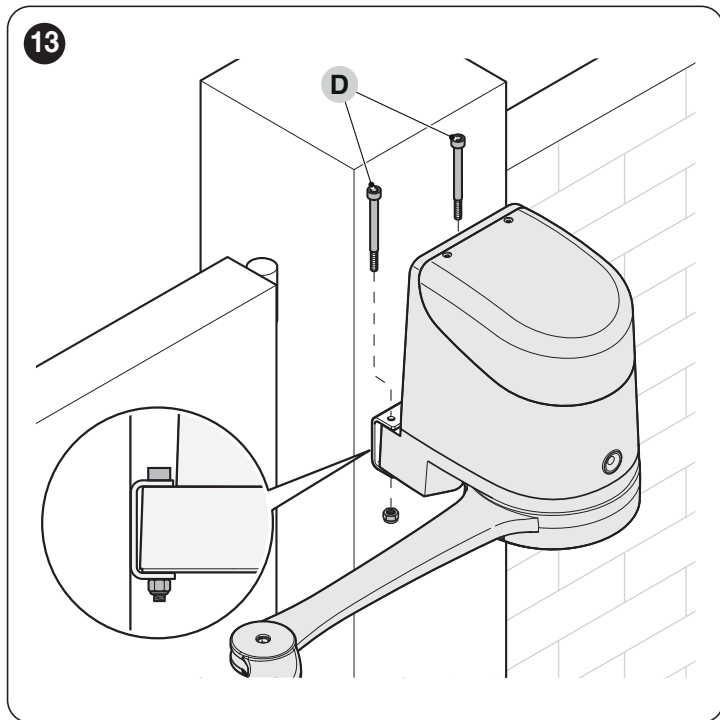

8. připevněte zakřivené rameno (E) k přímému ramenu (F) pomocí čepu (G) a pojistného kroužku (H). Stejným způsobem připevněte montážní konzolu pro křídlo brány (I) k zakřivenému ramenu (E)

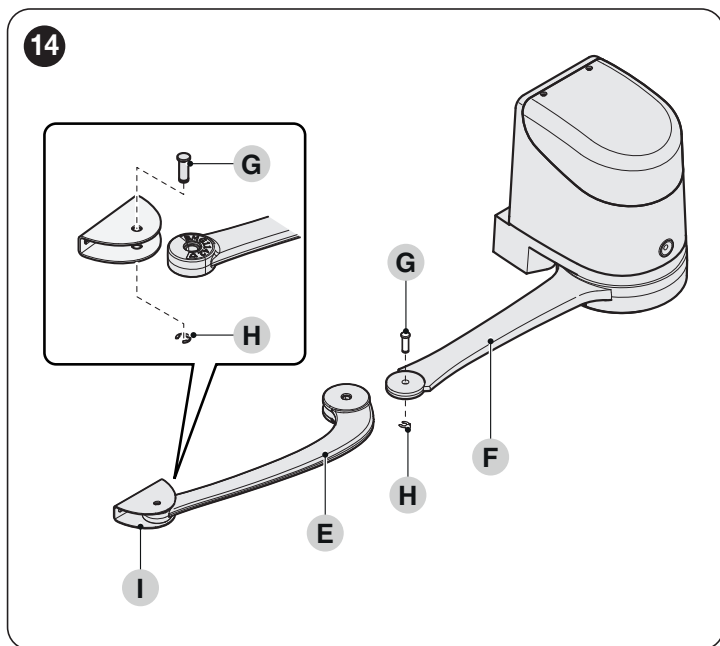

9. ručně odblokujte motorový reduktor (viz odstavec „Manuální odjištění a zajištění elektropřevodovky“)
10. určete montážní oblast konzoly na křídle brány, maximálně prodloužením ramen motorového reduktoru



Je důležité umístit konzolu na nejvzdálenější bod vzhledem k poloze motorového reduktoru.

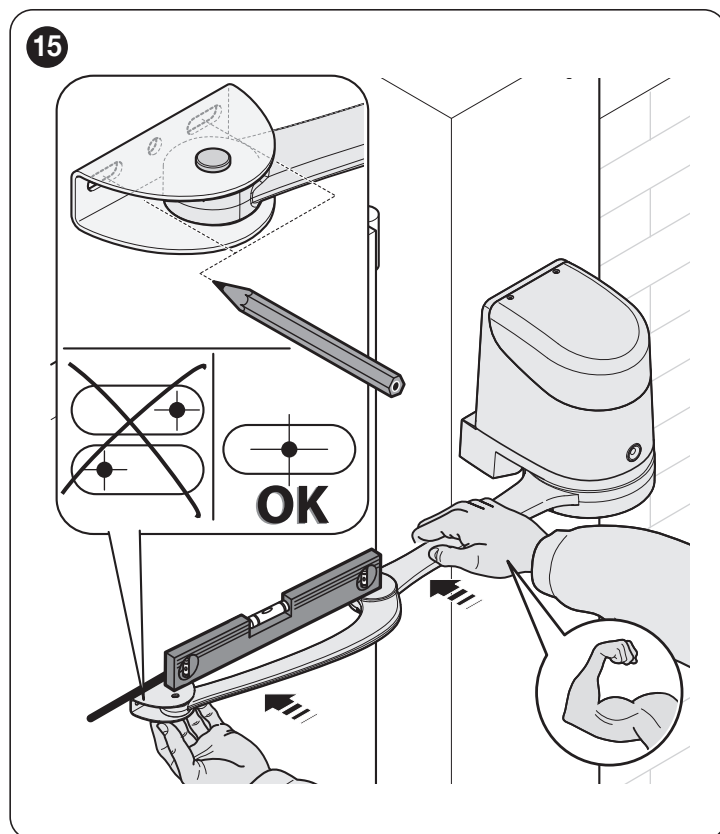

11. vyvrtejte otvory do křídla
12. oddělte montážní konzolu od zakřiveného ramene odstraněním pojistného kroužku a příslušného čepu

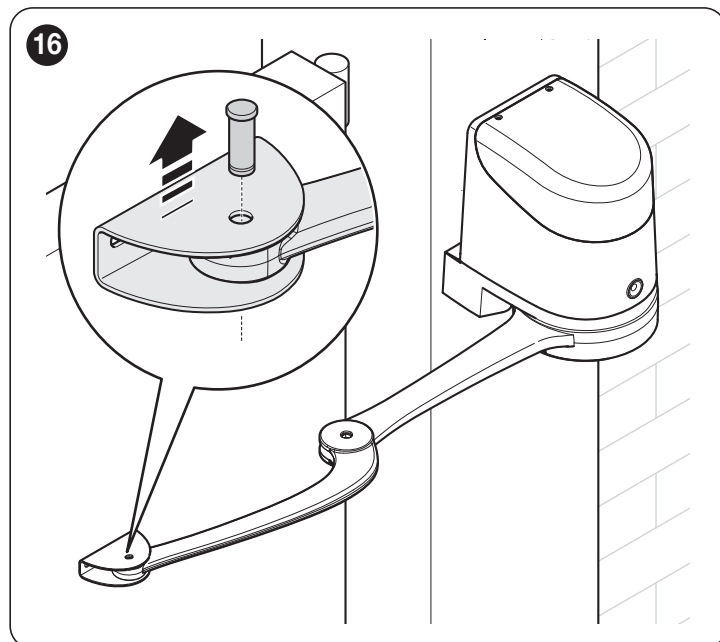

13. připevněte konzolu ke křídlu brány ve vodorovné poloze pomocí vhodných šroubů (nejsou součástí dodávky)

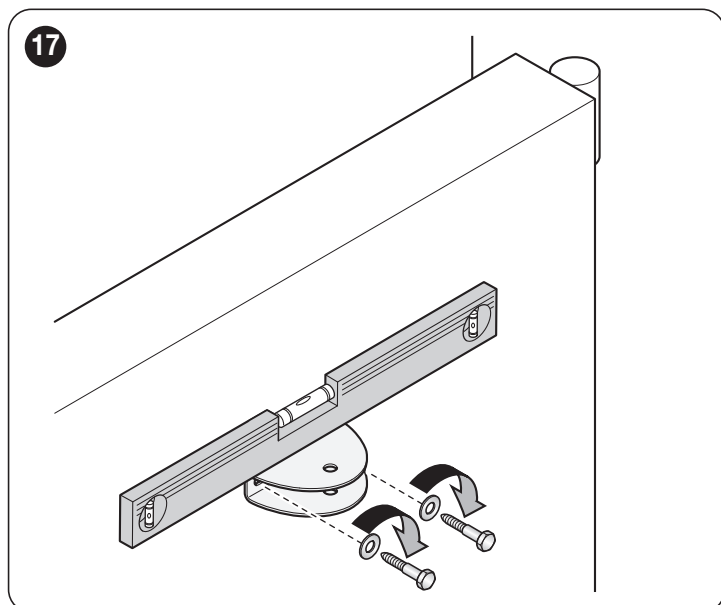

14. znovu připevněte rameno ke konzole pomocí čepu a pojistného kroužku, které byly odstraněny
15. před zablokováním motorového reduktoru proveďte nastavení koncových poloh (viz odstavec „**Nastavení mechanických koncových poloh**“).

3.6 NASTAVENÍ MECHANICKÝCH KONCOVÝCH POLOH

Pro nastavení koncových poloh postupujte následovně:

1. odblokujte motorový reduktor pomocí speciálního klíče (viz odstavec „**Manuální odjištění a zajištění elektropřevodovky**“)
2. ručně umístěte křídla brány do maximální otevřené polohy
3. otočte plastový disk (A) umístěný na spodní části motorového reduktoru, umístěním štěrbinu pod rameno do určené polohy

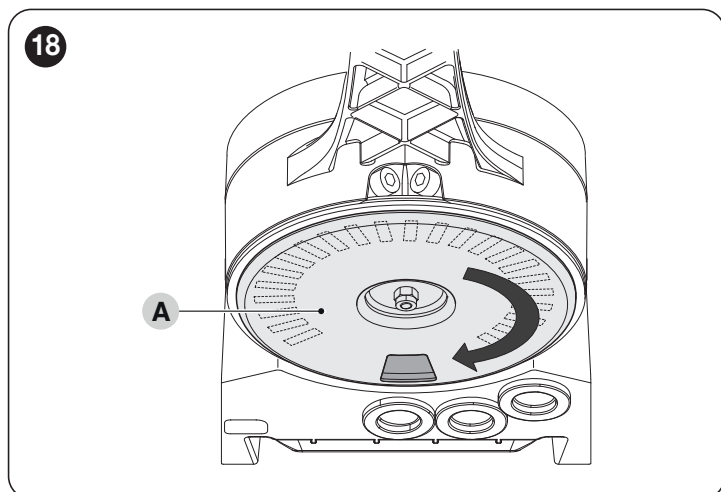

4. vložit koncový spínač (B) do první přístupné polohy: zkuste jej vložit podle pokynů

19

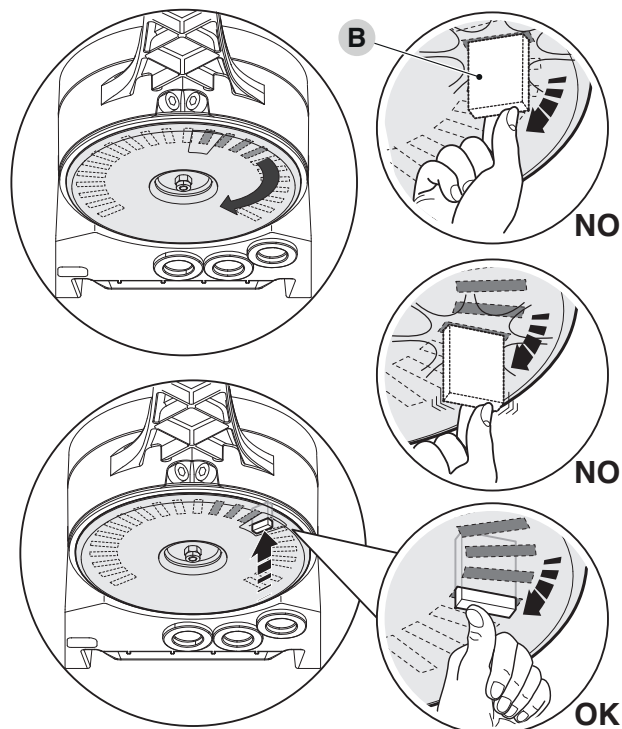

5. otočte disk (A) tak, aby koncový spínač nevypadl, a umístěte štěrbinu do polohy zobrazené v „**Figura 18**“. Pro přesnější nastavení upravte nastavovací šroub (C)

20

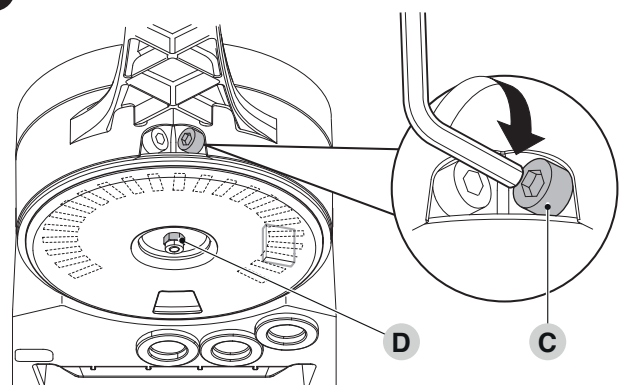

-  Pokud v systému není přítomen zemní doraz, je nutné celý postup opakovat i pro nastavení koncové polohy při zavírání

6. pevně utáhněte upevňovací matici disku (D), aby se zajistilo, že se náhodně neotočí.

3.7 MANUÁLNÍ ODJIŠTĚNÍ A ZAJIŠTĚNÍ ELEKTROPŘEVODOVKY

Motorový reduktor je vybaven mechanickým odblokovacím systémem, který umožňuje ruční otevírání a zavírání brány.

Tyto úkony manuálního ovládání musí být provedeny v případě výpadku elektrické energie, poruch činnosti nebo fází instalace.

Pro odblokování postupujte následovně:

1. vložte a otočte klíč (A) proti směru hodinových ručiček o 180°

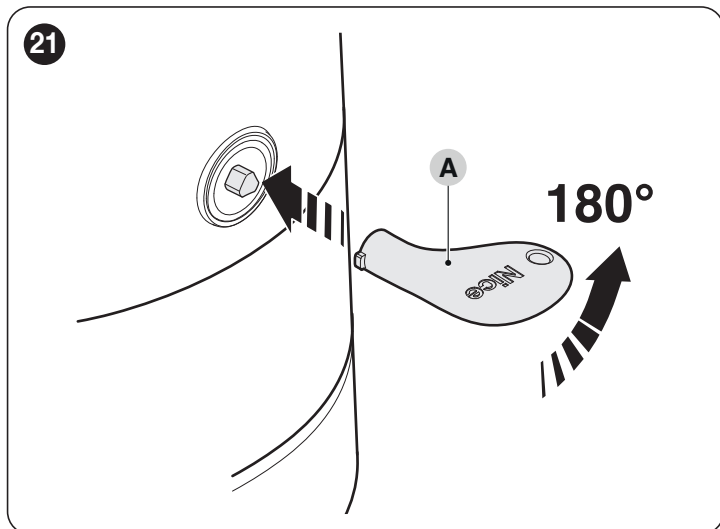

2. v tomto okamžiku je možné ručně pohybovat křídlem do požadované polohy.

Pro zajištění postupujte následovně:

1. otočte klíč (A) ve směru hodinových ručiček o 180°
2. vytáhněte klíč.

4 ELEKTRICKÉ ZAPOJENÍ

4.1 PŘÍPRAVNÉ KONTROLY



Všechna elektrická připojení musí být provedena bez přítomnosti elektrického napájení a s odpojeným nouzovým napájením (je-li součástí automatizace).



Spojovací úkony musí být provedeny výhradně kvalifikovaným personálem.



Na elektrickém vedení je třeba počítat se zařízením, které zajistí úplné odpojení automatizace od sítě.

- Odpojovací zařízení musí mít kontakty s takovou rozpiňací vzdáleností, která umožňuje úplné odpojení v podmínkách kategorie přepětí III, ve shodě s pravidly pro instalaci.

Pro provedení elektrického připojení postupujte následovně:

1. otevřete kryt (A) motorového reduktoru

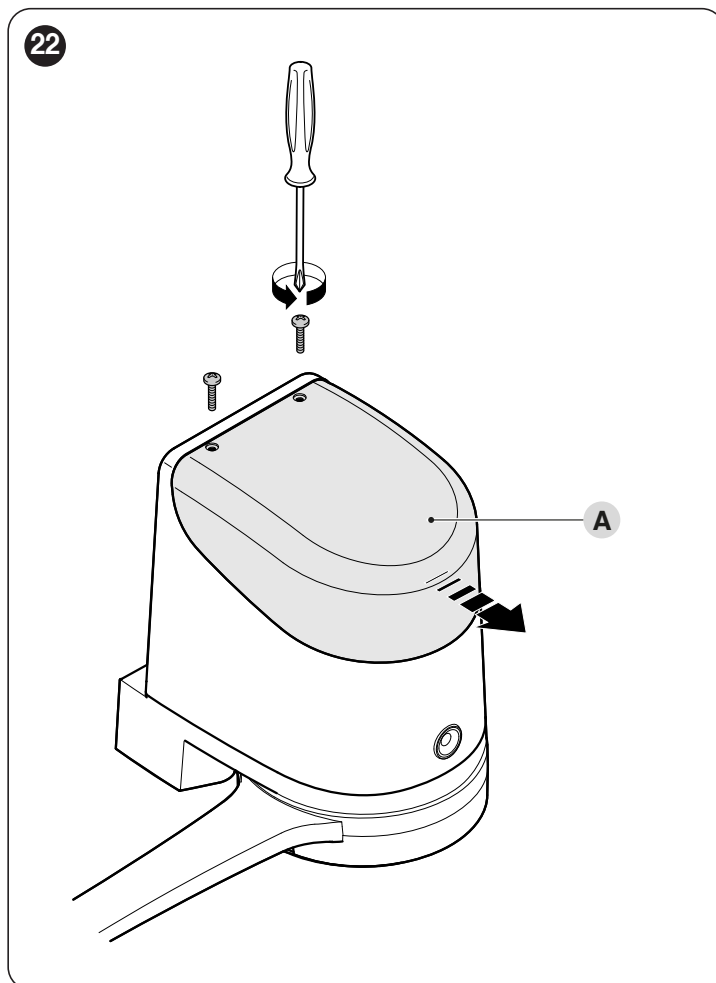

2. provlékněte napájecí kabel a další elektrické kabely otvorem ve spodní části motorového reduktoru

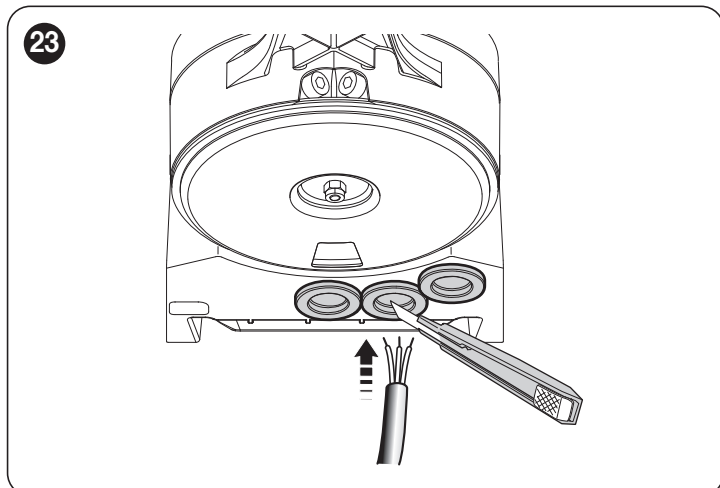

3. nejprve připojte napájecí kabel motoru s řídicí jednotkou **H07124**: odšroubujte kabelovou průchodku (**B**)

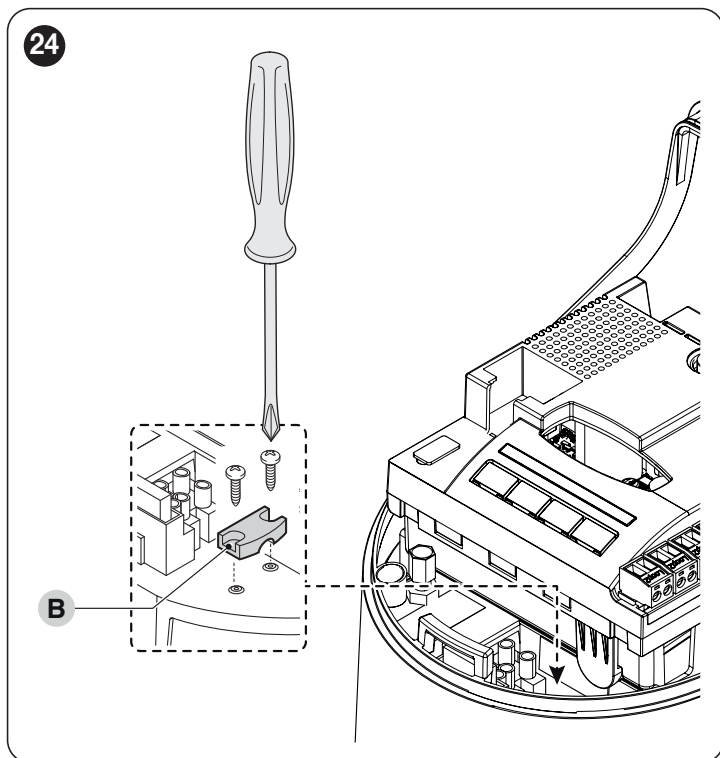

4. připojte napájecí kabel (**C**) a zajistěte jej kabelovou průchodkou (**B**)

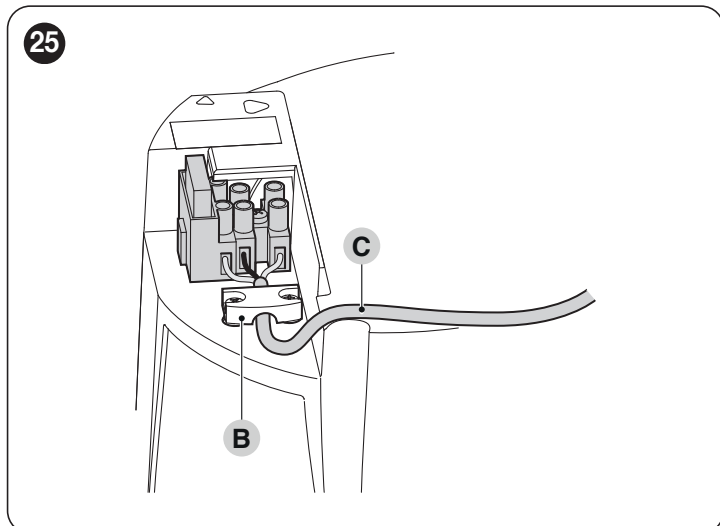

5. stejným postupem připojte napájecí kabel k motoru bez řídicí jednotky **H07224**
6. připojte kabely přítomných doplňkových zařízení, s odkazem na "**Figura 27**" a na odstavec "**Fotobuňky**"
7. zavřete kryty motorového reduktoru.

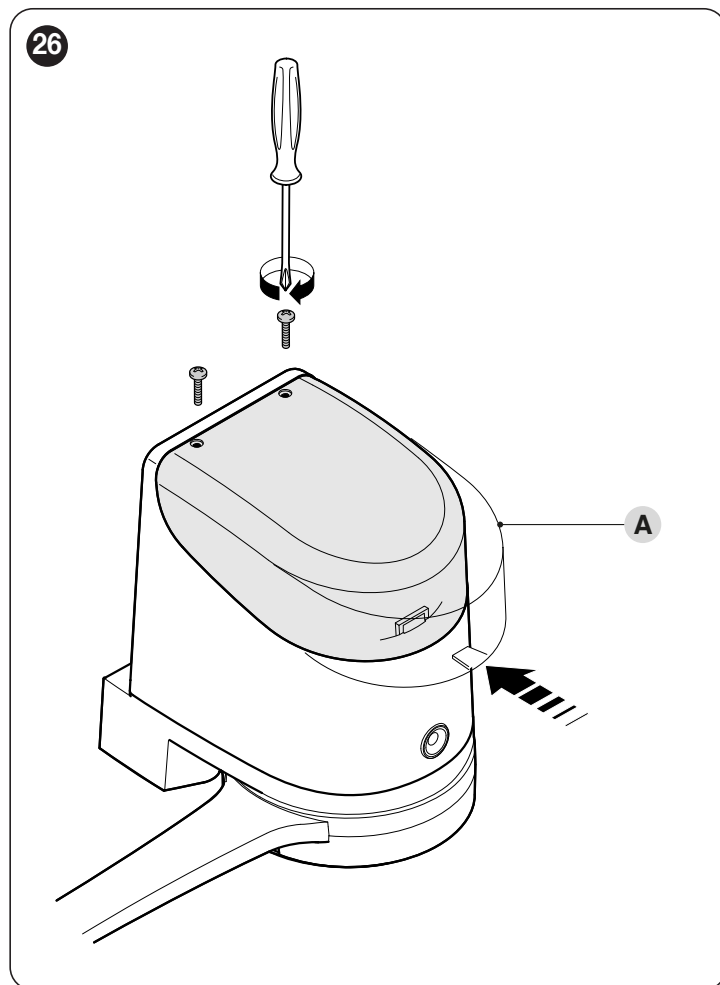

4.2 SCHÉMA A POPIS ZAPOJENÍ

4.2.1 SCHÉMA ZAPOJENÍ

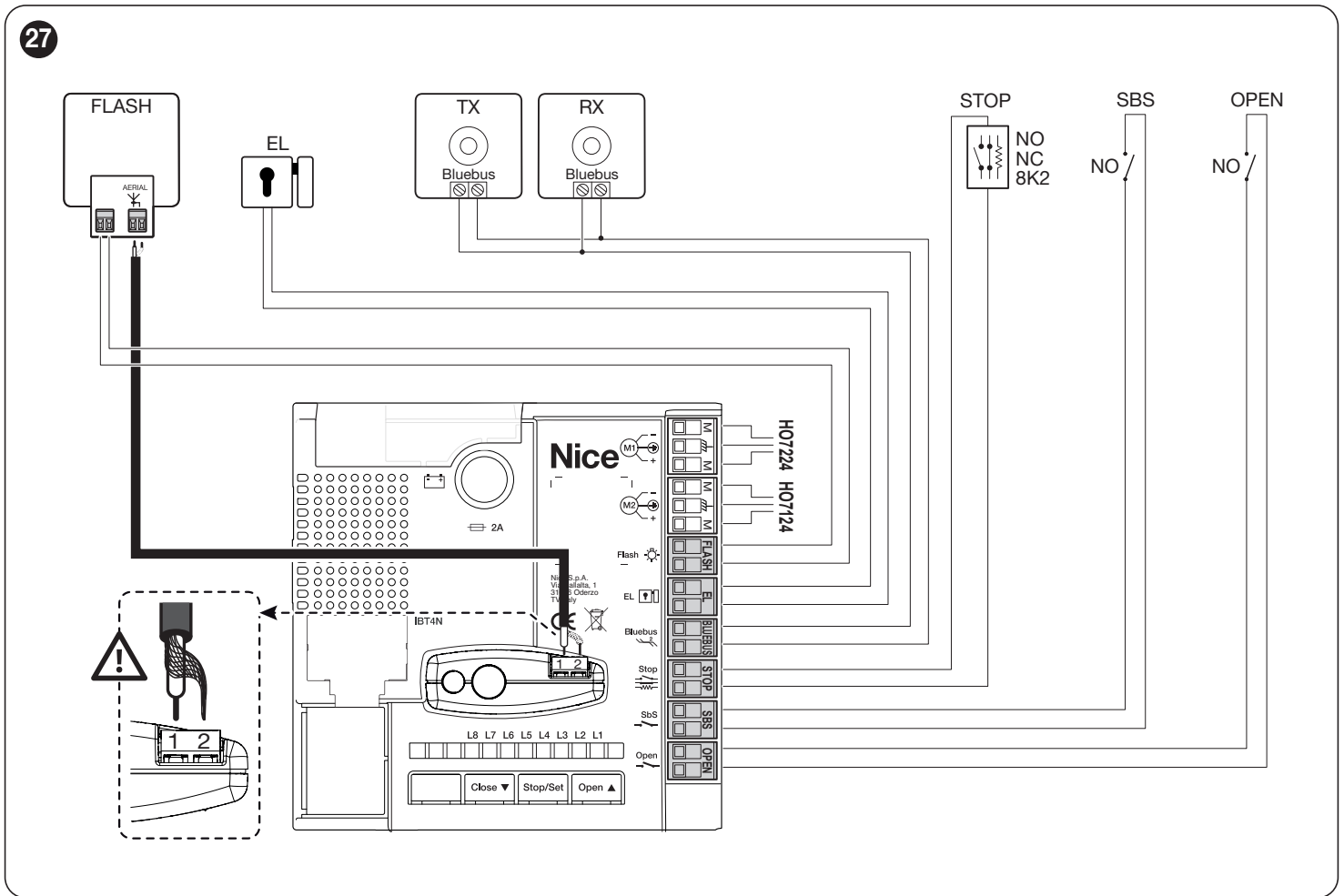

4.2.2 POPIS ZAPOJENÍ

Tabulka 3

ELEKTRICKÁ ZAPOJENÍ	
Svorky	Popis
Flash	Výstup pro výstražný maják s 12 V lampou (maximálně 21 W) nebo výstražný maják ELDC [poznámka 1]
EL	Výstup pro elektrozámek 12 V~ (maximálně 15 VA) [poznámka 1]
Bluebus	K této svorce lze připojit kompatibilní zařízení. Všechna se připojují paralelně prostřednictvím pouhých dvou vodičů, kterými je přenášeno elektrické napájení i signály komunikace. Příklad: EPM, EDSB, ETPB Další informace o BlueBUS jsou uvedeny v odstavci " BlueBUS ".
Stop	Vstup pro zařízení, která blokují nebo případně zastavují probíhající manévry. S vhodnými opatřeními na vstupu je možné připojit kontakty typu "Normálně Zavřeno", typu "Normálně Otevřeno" nebo zařízení s konstantním odporem. Další informace o STOP jsou uvedeny v odstavci " Vstup STOP ".
Sbs	Vstup pro zařízení, která ovládají pohyb v krokovém režimu; lze k němu připojit „spínací“ kontakty.
Open	Vstup pro zařízení, která řídí pohyb částečného otevření 1; je možné připojit kontakty typu "Normálně Otevřeno".
M1	výstup pro motorový reduktor bez řídicí jednotky (HO7224)
M2	výstup pro motorový reduktor s řídicí jednotkou (HO7124)
1 - 2	Vstupy pro připojení antény (na přijímači OXI)

Poznámka 1 Výstupy "Flash" a "EL" mohou být naprogramovány s jinými funkcemi (viz odstavce "**Programování první úrovně (ZAP-VYP)**").

5 FINÁLNÍ KONTROLY A UVEDENÍ DO ČINNOSTI

Před zahájením fáze ověření a spuštění automatizace je vhodné umístit křídlo přibližně do poloviny dráhy, aby se mohlo volně pohybovat při otevírání i zavírání.

5.1 PŘIPOJENÍ NAPÁJENÍ

! Připojení napájení musí být provedeno zkušeným kvalifikovaným personálem, který splňuje potřebné požadavky, za kompletního dodržení zákonů, norem a nařízení.

Bezprostředně po dodání napětí výrobku se doporučuje provést některé jednoduché kontroly:

1. ověřte, zda led "BlueBUS" pravidelně bliká s frekvencí jednoho bliknutí za sekundu
2. ověřte, zda také blikají ledy na fotobuňkách (na TX i RX); typ blikání není významný, závisí na jiných faktorech
3. ověřte, zda je výstražný maják připojený k výstupu FLASH vypnutý.

V opačném případě je třeba okamžitě vypnout napájení řídicí jednotky a zkontrolovat elektrické zapojení.

Další užitečné informace pro hledání a diagnostiku závad jsou uvedeny v kapitole "CO DĚLAT, KDYŽ... (průvodce řešením problémů)".

5.2 UČENÍ ZAŘÍZENÍ

Po připojení napájení je nutné nechat řídicí jednotku rozpoznat zařízení připojená na vstupy "BlueBUS" a "STOP". Před touto fází ledy "L1" a "L2" blikají, aby naznačily, že je nutné provést učení zařízení.

! Fáze učení musí být provedena i tehdy, pokud k řídicí jednotce není připojeno žádné zařízení.

Postupujte přitom následovně:

1. stisknete a současně podržte stisknutá tlačítka [Open ▲] a [Stop/Set]
2. uvolníte tlačítka, když LED kontrolky „L1“ a „L2“ začnou blikat rychle (po přibližně 3 s)
3. vyčkejte několik sekund, dokud řídicí jednotka neukončí učení zařízení
4. na konci této fáze musí být led "Stop" zapnutý a ledy "L1" a "L2" musí být vypnuté (mohou začít blikat ledy "L3" a "L4").

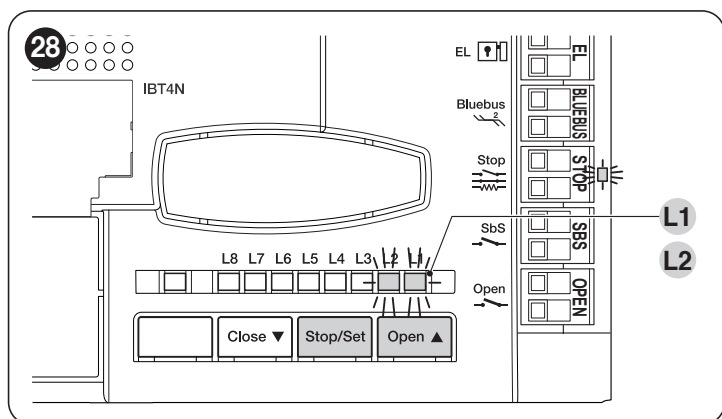

Fázi učení připojených zařízení lze kdykoli zopakovat, i po instalaci, například pokud je potřeba přidat zařízení; pro provedení nového učení viz odstavec "Učení dalších zařízení".

5.3 UČENÍ POLOH MECHANICKÝCH DORAZŮ

Po učení zařízení je nutné provést učení poloh mechanických dorazů (maximální otevření a maximální zavření). Tento postup lze provést třemi způsoby: **automatický**, **manuální** a **smíšený**.

V režimu **automatický** řídicí jednotka provede učení mechanických dorazů a vypočítá nejvhodnější posuny křídel "SA" a "SC" ("Obrázek 29").

! Před zahájením automatického učení ověřte, zda je síla motoru vhodná pro použitý typ motoru (viz odstavec "Programování druhé úrovně (nastavitelné parametry) - Funkce L5").

V režimu **manuální** jsou polohy ("Figura 29") programovány jednotlivě, přesunutím křídel do požadovaných bodů. Programovanou polohu lze identifikovat díky blikání jednoho ze šesti ledů "L1...L6" (viz „Tabulka 4“).

V režimu **smíšený** lze provést automatický postup a následně pomocí manuálního postupu upravit jednu nebo více poloh, s výjimkou poloh "0" a "1" ("Figura 29"), které odpovídají polohám mechanických dorazů.

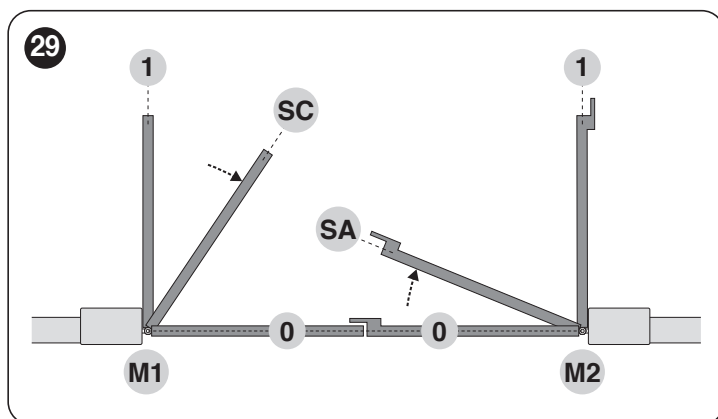

Tabulka 4

PROGRAMOVACÍ POLOHY		
Poloha	LED kontrolka	Popis
Poloha 0 (motor 1)	L1	Poloha maximálního zavření: když křídlo motoru 1 narazí na mechanický doraz zavření
Poloha 0 (motor 2)	L2	Poloha maximálního zavření: když křídlo motoru 2 narazí na mechanický doraz zavření
Poloha SA (motor 2)	L3	Poloha, od které začne otevírání křídla motoru 1
Poloha SC (motor 1)	L4	Poloha, od které začne zavírání křídla motoru 2
Poloha 1 (motor 1)	L5	Poloha maximálního otevření: když křídlo motoru 1 narazí na mechanický doraz otevření
Poloha 1 (motor 2)	L6	Poloha maximálního otevření: když křídlo motoru 2 narazí na mechanický doraz otevření

5.3.1 AUTOMATICKÉ UČENÍ

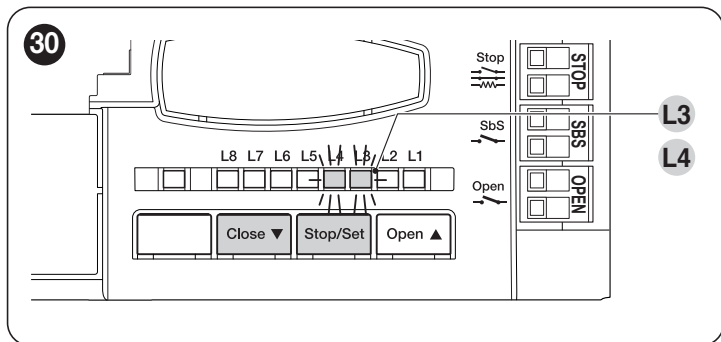

Pro provedení automatického učení:

1. stiskněte a současně držte tlačítka **[Stop/Set]** a **[Close ▼]**
2. uvolněte tlačítka, když ledy "L3" a "L4" začnou rychle blikat (po přibližně 3 sek.)
3. ověřte, zda automatizace provádí následující sekvence manévru:
 - a. zavření motoru M1 až k mechanickému dorazu
 - b. zavření motoru M2 až k mechanickému dorazu
 - c. otevření motorů M1 a M2 až k mechanickému dorazu
 - d. rychlé zavření motorů M1 a M2.



Pokud první dva manévry (a a b) nejsou "zavření", ale "otevření", stiskněte tlačítka [Open ▲] nebo [Close ▼] pro zastavení fáze učení. V tomto okamžiku na motoru, který provedl manévr otevření, vyměňte ovládací vodiče (vnější pozice na svorkovnici) a opakujte postup automatického učení.



Pokud první manévr "zavření" není proveden motorem M1, stiskněte tlačítka [Open ▲] nebo [Close ▼] pro zastavení fáze učení. V tomto okamžiku vyměňte svorky M1 a M2 na řídicí jednotce a opakujte postup automatického učení.

4. na konci manévru zavření (d) obou motorů se ledy "L3" a "L4" vypnou, což naznačuje, že postup byl úspěšně proveden.



Pokud během automatického učení dojde k zásahu foto-buněk nebo zařízení připojeného k vstupu "stop", postup se přerušuje a led L1 začne blikat. V tomto případě je nutné postup automatického učení zopakovat.



Postup automatického učení lze kdykoli zopakovat, i po instalaci; například v důsledku změny polohy mechanických dorazů.

5.3.2 MANUÁLNÍ UČENÍ



Postup učení má maximální dobu 10 sekund mezi stisknutím jednoho tlačítka a druhého. Po uplynutí této doby postup automaticky skončí a uloží provedené změny až do tohoto okamžiku.



Během blikání ledů "L1..L6" pro přechod z jednoho ledu na druhý stačí krátké stisknutí tlačítka [Open ▲] nebo [Close ▼] (led bliká, což naznačuje aktuální polohu).

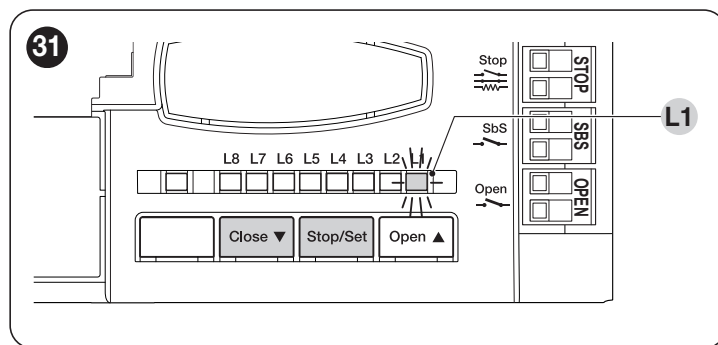

Pro provedení manuálního učení:

1. stiskněte a současně držte tlačítka **[Stop/Set]** a **[Close ▼]**
2. uvolněte tlačítka, když led "L1" začne blikat (po přibližně 1 sek.)
3. led "L1" bliká: **poloha 0 motoru M1**
 - pro ovládnání a přesunutí motoru 1 do polohy "0" ("Figura 31"): stiskněte a držte tlačítka **[Open ▲]** nebo **[Close ▼]**. Po dosažení polohy uvolněte tlačítka pro zastavení manévru
 - pro uložení polohy stiskněte a držte tlačítka **[Stop/Set]** po dobu alespoň 3 sekund a poté jej uvolněte (po 2 sekundách zůstane led "L1" svítit a po uvolnění tlačítka **[Stop/Set]** začne blikat led "L2")
4. led "L2" bliká: **poloha 0 motoru M2**
 - pro ovládnání a přesunutí motoru 2 do polohy "0" ("Figura 31"): stiskněte a držte tlačítka **[Open ▲]** nebo **[Close ▼]**. Po dosažení polohy uvolněte tlačítka pro zastavení manévru
 - pro uložení polohy stiskněte a držte tlačítka **[Stop/Set]** po dobu alespoň 3 sekund a poté jej uvolněte (po 2 sekundách zůstane led "L2" svítit a po uvolnění tlačítka **[Stop/Set]** začne blikat led "L3")
5. led "L3" bliká: **poloha SA motoru M2**
 - pro ovládnání a přesunutí motoru 2 do polohy "SA" ("Figura 31"): stiskněte a držte tlačítka **[Open ▲]** nebo **[Close ▼]**. Po dosažení polohy uvolněte tlačítka pro zastavení manévru
 - pro uložení polohy stiskněte a držte tlačítka **[Stop/Set]** po dobu alespoň 3 sekund a poté jej uvolněte (po 2 sekundách zůstane led "L3" svítit a po uvolnění tlačítka **[Stop/Set]** začne blikat led "L4")
6. led "L4" bliká: **poloha SC motoru M1**
 - pro ovládnání a přesunutí motoru 1 do polohy "SC" ("Figura 31"): stiskněte a držte tlačítka **[Open ▲]** nebo **[Close ▼]**. Po dosažení polohy uvolněte tlačítka pro zastavení manévru
 - pro uložení polohy stiskněte a držte tlačítka **[Stop/Set]** po dobu alespoň 3 sekund a poté jej uvolněte (po 2 sekundách zůstane led "L4" svítit a po uvolnění tlačítka **[Stop/Set]** začne blikat led "L5")
7. led "L5" bliká: **poloha 1 motoru M1**
 - pro ovládnání a přesunutí motoru 1 do polohy "1" ("Figura 31"): stiskněte a držte tlačítka **[Open ▲]** nebo **[Close ▼]**. Po dosažení polohy uvolněte tlačítka pro zastavení manévru
 - pro uložení polohy stiskněte a držte tlačítka **[Stop/Set]** po dobu alespoň 3 sekund a poté jej uvolněte (po 2 sekundách zůstane led "L5" svítit a po uvolnění tlačítka **[Stop/Set]** začne blikat led "L6")

8. led "L6" bliká: **poloha 1 motoru M2**
- pro ovládání a přesunutí motoru 2 do polohy "1" ("Figura 31"); stiskněte a držte tlačítko [Open ▲] nebo [Close ▼]. Po dosažení polohy uvolněte tlačítko pro zastavení manévru
 - pro uložení polohy stiskněte a držte tlačítko [Stop/Set] po dobu alespoň 3 sekund a poté jej uvolněte (po 2 sekundách zůstane led "L6" svítit až do uvolnění tlačítka [Stop/Set]).



V případě systému s jedním motorem:

- proveďte manuální učení podle výše popsaného postupu až do bodu 2
- naprogramujte polohu odpovídající ledu "L1" podle popisu v bodě 3
- krátce stiskněte tlačítka [Open ▲] nebo [Close ▼], dokud led "L5" nezačne blikat
- naprogramujte polohu odpovídající ledu "L5" podle popisu v bodě 7.

NEPROGRAMUJTE polohy odpovídající ledům "L3" (SA motoru M2) a "L4" (SC motoru M1). Pro přechod mezi různými polohami stačí krátké stisknutí tlačítek [Open ▲] nebo [Close ▼], dokud nezačne blikat požadovaný led.

5.3.3 SMÍŠENÉ UČENÍ



Postup učení má maximální dobu 10 sekund mezi stisknutím jednoho tlačítka a druhého. Po uplynutí této doby postup automaticky skončí a uloží provedené změny až do tohoto okamžiku.

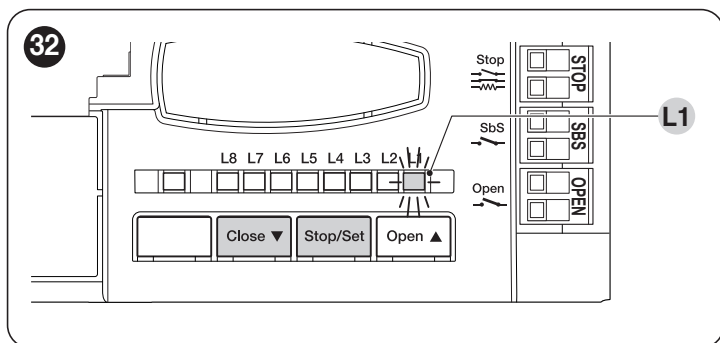

Pro provedení smíšeného učení:

1. proveďte automatické učení podle popisu v odstavci "Automatické učení"
2. stiskněte a současně držte tlačítka [Stop/Set] a [Close ▼]
3. uvolněte tlačítka, když led "L1" začne blikat
4. krátkým stisknutím tlačítka [Open ▲] nebo [Close ▼] přesuňte blikající led (L1...L6) na polohu, kterou chcete naprogramovat
5. postupujte pro každou jednotlivou polohu podle popisu v odstavci "Manuální učení"
6. opakujte tento poslední krok pro všechny ostatní polohy, které chcete upravit.

5.4 OVĚŘENÍ POHYBU BRÁNY

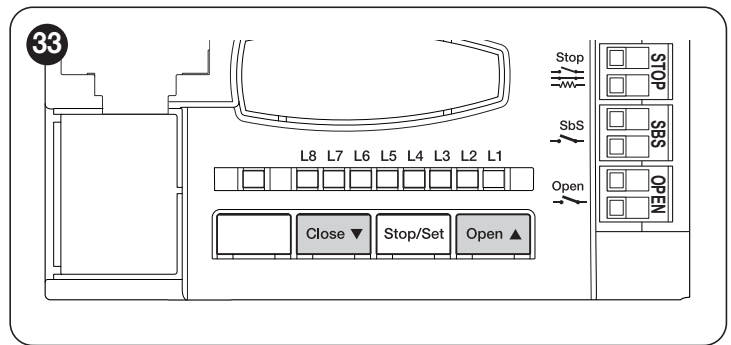

Po dokončení fáze učení se doporučuje nechat řídicí jednotku provést několik manévru otevření a zavírání, aby se ověřil správný pohyb brány a přítomnost případných montážních a seřizovacích vad.

Postupujte přitom následovně:

1. stiskněte tlačítko [Open ▲] pro provedení manévru "Otevřít"; ověřte, zda je během manévru otevření přítomna fáze zrychlení, fáze konstantní rychlosti a fáze zpomalení. Po dokončení manévru by se křídla měla zastavit několik centimetrů od mechanického dorazu otevření
2. stiskněte tlačítko [Close ▼] pro provedení manévru "Zavřít"; ověřte, zda je během manévru zavírání přítomna fáze zrychlení, fáze konstantní rychlosti a fáze zpomalení. Na konci by měla být křídla dokonale zavřená na mechanickém dorazu zavření
3. Proveďte jednotlivé manévry otevření a zavření, abyste zjistili případné chyby montáže a seřízení nebo jiné poruchy (například body s vyšším třením)
4. ověřte, zda všechny funkce, které byly dříve nastaveny, byly řídicí jednotkou naučeny.

5.5 PŘIPOJENÍ DALŠÍCH ZAŘÍZENÍ

V případě potřeby napájení externích zařízení, například bezdotykového spínače reagujícího na přiblížení pro průkazy s transpondérem nebo pro osvětlení voliče s klíčem, je možné použít napájení v souladu s obrázkem. Napájecí napětí je $24V_{DC} \pm 30\% \div +50\%$ s maximálním dostupným proudem 200mA.



UPOZORNĚNÍ

V pohotovostním režimu je výkon snížen na $21V_{DC} \pm 10\%$ s dostupným výkonem 2W.

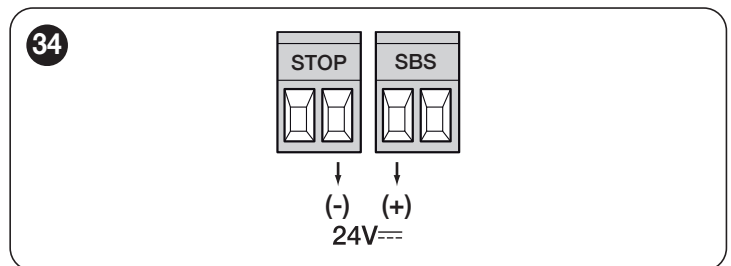

Napětí dostupné na svorkách "Sbs" a "STOP" zůstává přítomné i při aktivaci funkce "Stand By" na desce.

6 ZÁVĚREČNÁ KONTROLA A UVEDENÍ DO PROVOZU

Jedná se o nejdůležitější fáze realizace automatizace pro zajištění maximální bezpečnosti zařízení. Závěrečná kontrola před uvedením do provozu může být použita také pro pravidelnou kontrolu zařízení, která tvoří automatizaci.



Fáze testování a uvedení automatizace do provozu musí být provedeny kvalifikovaným a zkušeným personálem, který bude odpovědný za stanovení potřebných zkoušek k ověření přijatých řešení vůči přítomným rizikům a za ověření souladu s platnými zákony, normami a předpisy: zejména se všemi požadavky normy EN 12445, která stanoví zkušební metody pro ověření automatizace bran.

Přídavná zařízení musí být podrobena specifické závěrečné kontrole před uvedením do provozu, a to jak z hlediska funkčnosti, tak i z hlediska správné interakce s řídicí jednotkou. Vycházejte proto z návodů k jednotlivým zařízením.

6.1 ZÁVĚREČNÁ KONTROLA PŘED UVEDENÍM DO PROVOZU

Pro provedení závěrečné kontroly postupujte následovně:

1. Zkontrolujte, zda byl přesně dodržen obsah kapitoly „**VŠEOBECNÁ BEZPEČNOSTNÍ VAROVÁNÍ A OPATŘENÍ**“ (strana 3)
2. odblokujte motorový reduktor podle popisu v odstavci „**Manuální odjištění a zajištění elektropřevodovky**“
3. ověřte, zda je možné ručně pohybovat křídlem při otevírání a zavírání silou nepřesahující 390N (přibližně 40 kg)
4. Odblokujte pohon
5. pomocí ovládacích zařízení (vysílač, ovládací tlačítko, klíčový přepínač atd.) proveďte testy otevírání, zavírání a zastavení brány, přičemž ověřte, zda pohyb křídel odpovídá očekáváním. Doporučuje se provést několik testů, aby se vyhodnotil pohyb křídel a zjistily případné montážní a seřizovací vady, stejně jako přítomnost zvláštních bodů tření
6. ověřte jednotlivě správnou funkci všech bezpečnostních zařízení v systému (fotobuňky, citlivé hrany atd.). V případě zásahu zařízení řídicí jednotka vydá dvě rychlejší bliknutí jako potvrzení rozpoznání
7. Pokud byly nebezpečné situace, způsobené pohybem křídel vrat, odvráceny prostřednictvím omezení síly nárazu, je třeba odměřit sílu podle pokynů uvedených v normě EN 12445 a případně, kdy se kontrola „síly motoru“ používá jako pomoc pro systém omezení síly nárazu, zkuste najít nastavení, které nabídne nejlepší výsledky.

6.2 UVEDENÍ DO PROVOZU



Uvedení do provozu může proběhnout až po provedení všech fází závěrečné kontroly před uvedením do provozu s kladným výsledkem.



Před uvedením automatizace do provozu informujte vlastníka o nebezpečích a zbytkových rizicích, která jsou stále přítomna.



Je zakázáno částečné uvedení do provozu nebo uvedení do provozu v „provizorních“ situacích.

Při uvedení do provozu postupujte následovně:

1. Vytvořte technický spis automatizace, který má obsahovat následující dokumenty: celkový výkres automatizace, schéma provedených elektrických připojení, analýzu přítomných rizik a příslušná přijatá řešení, prohlášení výrobce o shodě všech použitých zařízení a prohlášení o shodě vyplněné technikem provádějícím instalaci
2. Trvalým způsobem připevněte do blízkosti brány štítek nebo ceduli s uvedením úkonů potřebných pro manuální odblokování a pohyb „**Obrázek 35**“

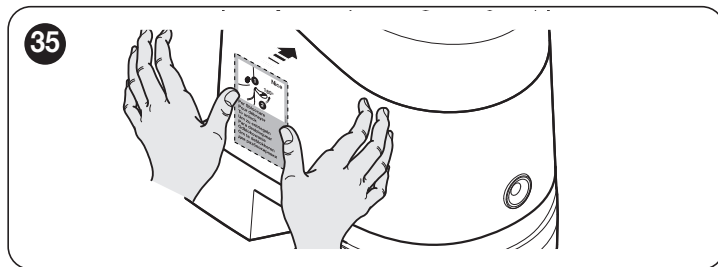

3. Umístěte na bránu štítek, na kterém jsou uvedeny minimálně tyto údaje: typ automatizace, název a adresa výrobce (odpovědného za „uvedení do provozu“), výrobní číslo, rok výroby a označení „CE“
4. Vyplňte a doručte vlastníkovvi automatizace prohlášení o shodě automatizace
5. Vyplňte a doručte vlastníkovvi automatizace „návod k použití“ automatizace
6. Vyplňte a doručte vlastníkovvi automatizace „plán údržby“, který obsahuje nařízení pro údržbu všech zařízení automatizace.



Pro veškerou uvedenou dokumentaci firma Nice poskytuje prostřednictvím své servisní služby: návody a příručky.

7 PROGRAMOVÁNÍ

Na řídicí jednotce jsou tři tlačítka: [Open ▲], [Stop/Set] a [Close ▼] („**Figura 36**“), která lze použít jak pro ovládání řídicí jednotky během testovací fáze, tak pro programování dostupných funkcí.

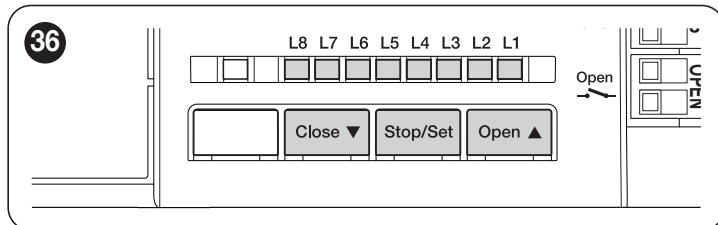

Dostupné programovatelné funkce jsou rozloženy ve dvou úrovních a jejich funkční stav je signalizován osmi kontrolkami „L1 ... L8“ nacházejícími se na řídicí jednotce (kontrolka svítí = funkce je aktivní; kontrolka zhasnutá = funkce není aktivní).

7.1 POUŽITÍ PROGRAMOVACÍCH TLAČÍTEK

[Open ▲] Tlačítko pro ovládání otevření brány
Tlačítko pro výběr během programovací fáze.

[Stop/Set] Tlačítko pro zastavení manévru
Pokud je stisknuto déle než 5 sekund, umožňuje vstoupit do programovací fáze.

[Close ▼] Tlačítko pro ovládání zavření brány
Tlačítko pro výběr během programovací fáze.

7.2 PROGRAMOVÁNÍ PRVNÍ ÚROVNĚ (ZAP.-VYP.)

Všechny funkce první úrovně jsou z výroby naprogramovány na "OFF" a lze je kdykoli změnit. Pro ověření různých funkcí viz odstavec "Tabulka 5".

7.2.1 PROCES PROGRAMOVÁNÍ PRVNÍ ÚROVNĚ



Proces programování nabízí dobu maximálně 20 s mezi stisknutím jednoho a druhého tlačítka. Po uplynutí této doby dojde automaticky k ukončení tohoto procesu a k uložení změn provedených do tohoto okamžiku.

Pro zahájení programování první úrovně:

1. stisknete a podržte tlačítko [Stop/Set], dokud kontrolka „L1“ nezačne blikat
2. uvolníte tlačítko [Stop/Set], když led "L1" začne blikat
3. stisknete tlačítka [Open ▲] nebo [Close ▼] pro přesunutí blikající kontrolky na kontrolku, která představuje funkci určenou ke změně
4. stisknete tlačítko [Stop/Set] pro změnu stavu funkce:
 - krátké blikání = VYP.
 - dlouhé blikání = ZAP.
5. počkejte 10 sekund (maximální čas) pro ukončení programování.



Pro programování dalších funkcí na „ZAP.“ nebo „VYP.“ během provádění procesu je nezbytné zopakovat body 2 a 3 během této fáze.

Tabulka 5

FUNKCE PRVNÍ ÚROVNĚ (ZAP.- VYP.)		
LED kontrolka	Funkce	Popis
L1	Automatické zavírání	Aktivní funkce: po manévru otevření se provede pauza (rovná naprogramovanému času pauzy), po které řídicí jednotka automaticky zahájí manévr zavření. Výchozí hodnota času pauzy je 30 sekund. Neaktivní funkce: provoz je typu "poloautomatický". Pozor Nastavte čas vstupu do režimu standby tak, aby byl delší než čas automatického zavření.
L2	Zavírání po zásahu fotobuňky	Aktivní funkce: Chování se mění v závislosti na tom, zda je funkce "Automatické zavření" aktivní nebo ne. Pokud je "Automatické zavření" aktivní, pokud během manévru otevření nebo zavírání zasáhnou fotobuňky (Foto nebo Foto1), čas pauzy se sníží na 5 sekund, bez ohledu na naprogramovaný čas pauzy. Pokud není "Automatické zavření" aktivní, pokud během manévru zavírání zasáhnou fotobuňky (Foto nebo Foto1), aktivuje se "Automatické zavření" s naprogramovaným časem pauzy. Neaktivní funkce: čas pauzy bude naprogramovaný nebo nebude žádné automatické zavření, pokud funkce není aktivní.
L3	Vždy zavřít	Aktivní funkce: v případě výpadku elektrické energie, i krátkého, pokud při obnovení napájení řídicí jednotka zjistí, že brána není zavřená, automaticky zahájí manévr zavření, předcházený 5 sekundami předblikání. Neaktivní funkce: při obnovení napájení zůstane brána tam, kde je.
L4	Pohotovostní režim	Tato funkce umožňuje maximálně snížit spotřebu; je užitečná zejména při provozu se záložní baterií. Pokud je tato funkce aktivní, po 5 minutách od dokončení manévru řídicí jednotka vypne vysílače fotobuněk Bluebus a všechny ledy, s výjimkou ledu Bluebus, který bude blikat pomaleji. Když přijde příkaz, řídicí jednotka obnoví plnou funkčnost. Pozor Výchozí konfigurace předpokládá, že funkce standby je povolena. Může být deaktivována pouze uživatelem s vědomím, že spotřeba se zvýší, když produkt neprovádí funkci pohybu brány.
L5	Elektrozámek / Světlo na dvoře	Aktivní funkce: výstup "elektrozámek" přepne svou funkci na "světlo na dvoře". Neaktivní funkce: výstup funguje jako elektrozámek.
L6	Signalizace před rozjezdem	Aktivní funkce: je možné přidat 3 sekundy pauzy mezi zapnutím výstražného majáku a zahájením manévru, aby se předem signalizovala nebezpečná situace. Neaktivní funkce: signalizace výstražného majáku se shoduje se zahájením manévru.
L7	"Sbs" se stává "Otevřít" a "Open" se stává "Zavřít"	Aktivní funkce: dva vstupy "Sbs" a "Open" řídicí jednotky mají funkci "Otevřít" a "Zavřít". Neaktivní funkce: dva vstupy "Sbs" a "Open" řídicí jednotky mají funkci "Krok za krokem" a "Částečné otevření 1".
L8	"Flash" nebo "Otevřená brána"	Aktivní funkce: výstup "Flash" řídicí jednotky přepne svou funkci na "Otevřená brána". Neaktivní funkce: výstup "Flash" řídicí jednotky provádí funkci "Výstražný maják".



Během normálního provozu jsou ledy "L1 ... L8" zapnuté nebo vypnuté podle stavu funkce, kterou představují, například "L1" je zapnutý, pokud je aktivní "Automatické zavření".

7.3 PROGRAMOVÁNÍ DRUHÉ ÚROVNĚ (NASTAVITELNÉ PARAMETRY)

Všechny parametry druhé úrovně jsou z výroby naprogramovány jako "ŠEDÁ BARVA" v "Tabulka 6" a lze je kdykoli změnit. Parametry lze nastavit na škále hodnot od 1 do 8. Pro ověření hodnoty odpovídající každému ledu viz "Tabulka 6".

7.3.1 PROCES PROGRAMOVÁNÍ DRUHÉ ÚROVNĚ



Proces programování nabízí dobu maximálně 20 s mezi stisknutím jednoho a druhého tlačítka. Po uplynutí této doby dojde automaticky k ukončení tohoto procesu a k uložení změn provedených do tohoto okamžiku.

Pro zahájení programování druhé úrovně:

1. stisknete a podržte tlačítko [Stop/Set], dokud kontrolka „L1“ nezačne blikat
2. uvolněte tlačítko [Stop/Set], když led "L1" začne blikat
3. stisknete tlačítka [Open ▲] nebo [Close ▼] pro přesunutí blikající kontrolky na kontrolku, která představuje „vstupní kontrolku“ parametru určeného ke změně
4. stisknete a držte tlačítko [Stop/Set]. Vždy s tlačítkem [Stop/Set] stisknutým:
 - vyčkejte přibližně 3 sekundy, dokud nedojde k rozsvícení kontrolky, která představuje aktuální úroveň měněného parametru
 - stisknete tlačítka [Open ▲] nebo [Close ▼] pro přesunutí kontrolky, která představuje hodnotu parametru
5. uvolněte tlačítko [Stop/Set]
6. počkejte 10 sekund (maximální čas) pro ukončení programování.



Pro naprogramování více parametrů během procesu je nutné v této fázi zopakovat operace od bodu 2 do bodu 4.



Šedě zvýrazněná hodnota ("Tabulka 6") označuje, že tato hodnota je z výroby naprogramovaná.

Tabulka 6

FUNKCE DRUHÉ ÚROVNĚ (NASTAVITELNÉ PARAMETRY)				
Vstupní LED kontrolka	Parametr	Led kontrolka (úroveň)	Nastavená hodnota	Popis
L1	Doba pauzy	L1	5 sekund	Nastavuje čas pauzy, tj. čas před automatickým zavřením. Má účinek pouze tehdy, pokud je aktivní "Automatické zavření".
		L2	15 sekund	
		L3	30 sekund	
		L4	45 sekund	
		L5	60 sekund	
		L6	80 sekund	
		L7	120 sekund	
		L8	180 sekund	
L2	Krokový režim	L1	Otevření - zastavení - zavření - zastavení	Nastavuje sekvenci příkazů spojených se vstupem "Sbs", "Otevřít", "Zavřít" nebo rádiovým příkazem. [Poznámka:] nastavením L4, L5, L7 a L8 se také změní chování příkazů "Otevřít" a "Zavřít".
		L2	Otevření - zastavení- zavření - otevření	
		L3	Otevření - zavření - otevření - zavření	
		L4	Společenství: během otevřicího manévru příkazy "Krok za krokem" a "Otevřít" nemají žádný účinek, zatímco příkaz "Zavřít" způsobí obrácení pohybu, tj. zavření křidel; během zavřicího manévru příkazy "Krok za krokem" a "Otevřít" způsobí obrácení pohybu, tj. otevření křidel, zatímco příkaz "Zavřít" nemá žádný účinek.	
		L5	Společenství 2: během otevřicího manévru příkazy "Krok za krokem" a "Otevřít" nemají žádný účinek, zatímco příkaz "Zavřít" způsobí obrácení pohybu, tj. zavření křidel. Pokud příkaz trvá déle než 2 sekundy, provede se "Stop". Během zavřicího manévru příkazy "Krok za krokem" a "Otevřít" způsobí obrácení pohybu, tj. otevření křidel, zatímco příkaz "Zavřít" nemá žádný účinek. Pokud příkaz trvá déle než 2 sekundy, provede se "Stop".	
		L6	Krok za krokem 2 (méně než 2 s provede "Částečné otevření")	
		L7	Přítomná osoba: manévr se provede pouze tehdy, pokud příkaz trvá, pokud je příkaz přerušen, manévr se zastaví.	
		L8	„Poloautomatické otvírání“ a zavírání za „přítomnosti obsluhy“	
L3	Rychlost motoru	L1	Velmi pomalý	Slouží k nastavení rychlosti motoru během běžného pohybu po dráze.
		L2	Pomalý	
		L3	Střední	
		L4	Rychlý	
		L5	Velmi rychlý	
		L6	Velmi rychlý	
		L7	Rychle otevřít; pomalu zavřít	
		L8	Velmi rychle otevřít, středně zavřít	

FUNKCE DRUHÉ ÚROVNĚ (NASTAVITELNÉ PARAMETRY)				
Vstupní LED kontrolka	Parametr	LED kontrolka (úroveň)	Nastavená hodnota	Popis
L4	Vybití motorů po zavření	L1	Žádné vybití	Nastavuje dobu trvání "krátkého obrácení" obou motorů po provedení manévru zavření, aby se snížil zbytkový konečný tlak.
		L2	Úroveň 1 - Minimální vybití (přibližně 100 ms)	
		L3	Úroveň 2 - ...	
		L4	Úroveň 3 - ...	
		L5	Úroveň 4 - ...	
		L6	Úroveň 5 - ...	
		L7	Úroveň 6 - ...	
		L8	Úroveň 7 - Maximální vybití (přibližně 1 s)	
L5	Síla motoru	L1	Úroveň 1 - Minimální síla	Nastavuje sílu obou motorů.
		L2	Úroveň 2 - ...	
		L3	Úroveň 3 - ...	
		L4	Úroveň 4 - ...	
		L5	Úroveň 5 - ...	
		L6	Úroveň 6 - ...	
		L7	Úroveň 7 - ...	
		L8	Úroveň 8 - Maximální síla	
L6	Pěší nebo částečné otevření	L1	Pěší 1 (otevření křídla M2 na 1/4 celkového otevření)	Nastavuje typ otevření spojený s příkazem "částečné otevření 1". [Poznámka:] "minimální" otevření znamená menší otevření mezi M1 a M2; například pokud M1 otevře na 90° a M2 otevře na 110°, minimální otevření je 90°.
		L2	Pěší 2 (otevření křídla M2 na 1/2 celkového otevření)	
		L3	Pěší 3 (otevření křídla M2 na 3/4 celkového otevření)	
		L4	Pěší 4 (celkové otevření křídla M2)	
		L5	Částečné 1 (otevření obou křídel na 1/4 "minimálního" otevření)	
		L6	Částečné 2 (otevření obou křídel na 1/2 "minimálního" otevření)	
		L7	Částečné 3 (otevření obou křídel na 3/4 "minimálního" otevření)	
		L8	Částečné 4 (otevření obou křídel na "minimální" otevření)	
L7	"Údržbové upozornění"	L1	500	Nastavuje počet manévrů, po kterých se signalizuje požadavek na údržbu automatizace (viz odstavec " Funkce „Upozornění na nutnost údržby“ ").
		L2	1000	
		L3	1500	
		L4	2500	
		L5	5000	
		L6	10000	
		L7	15000	
		L8	20000	
L8	Seznam poruch	L1	Výsledek 1. manévru (nejnovější)	Umožňuje ověřit typ anomálie, která se vyskytla během posledních 8 manévrů (viz odstavec " Seznam historie poruch ").
		L2	Výsledek 2. manévru	
		L3	Výsledek 3. manévru	
		L4	Výsledek 4. manévru	
		L5	Výsledek 5. manévru	
		L6	Výsledek 6. manévru	
		L7	Výsledek 7. manévru	
		L8	Výsledek 8. manévru	

7.4 SPECIÁLNÍ FUNKCE

7.4.1 FUNKCE „POHYBOVAT V KAŽDÉM PŘÍPADĚ“

Tato funkce umožňuje zajistit činnost automatizace také v případě, když některé bezpečnostní zařízení nefunguje správně, nebo když je zcela nefunkční. Automatizaci lze ovládat v režimu „kontrola přítomnosti obsluhy“ a postupovat přitom následovně:

1. odešlete příkaz k ovládání brány pomocí vysílače nebo klíčového přepínače atd. Pokud vše funguje správně, brána se bude pohybovat pravidelně, jinak pokračujte bodem 2
2. Do 3 sekund znovu aktivujte příkaz a udržujte jej aktivovaný
3. po přibližně 2 sekundách brána provede požadovaný manévry v režimu „přítomná osoba“, tj. bude se pohybovat pouze do té doby, dokud bude příkaz trvat.



Když bezpečnostní zařízení nefungují, maják párkrát blikne, aby signalizoval typ problému. Ohledně kontroly typu poruchy vycházejte z kapitoly „Signalizace prostřednictvím majáku“ (strana 22).

7.4.2 FUNKCE „UPOZORNĚNÍ NA NUTNOST ÚDRŽBY“

Tato funkce upozorňuje uživatele, když je nutné provést kontrolu údržby automatizace. Počet manévru, po kterých se signalizace provede, je volitelný mezi 8 úrovněmi pomocí nastavitelného parametru „Údržbové upozornění“ (viz odstavec „Programování druhé úrovně (nastavitelné parametry)“).

Signalizace požadavku na údržbu se provádí pomocí lampy připojené k výstupu "Flash" nebo "EL", když je jeden z těchto výstupů naprogramován pomocí programátoru Oview jako „Údržbová kontrolka“ (viz odstavec „Programování druhé úrovně (nastavitelné parametry)“).



Podle počtu provedených manévru vzhledem k nastavenému limitu údržbová kontrolka vydává signály uvedené v „Tabulka 7“.

Tabulka 7

ÚDRŽBOVÉ UPOZORNĚNÍ S FLASH A ÚDRŽBOVOU KONTROLKOU	
Počet manévru	Signalizace údržbové kontrolky
Méně než 80% limitu	Svítil po dobu 2 sekund na začátku manévru otevření
Mezi 81% a 100% limitu	Bliká po celou dobu trvání manévru
Více než 100% limitu	Bliká stále

7.4.3 OVĚŘENÍ POČTU PROVEDENÝCH MANÉVRŮ

Pomocí funkce „Údržbové upozornění“ lze ověřit počet provedených manévru v procentech vzhledem k nastavenému limitu.

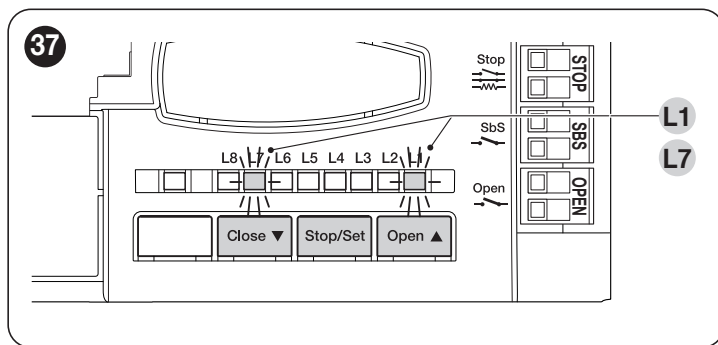

Pro provedení:

1. stisknete a podržete tlačítko [Stop/Set], dokud kontrolka „L1“ nezačne blikat
2. uvolníte tlačítko [Stop/Set], když led „L1“ začne blikat
3. stisknete tlačítko [Open ▲] nebo [Close ▼] pro přesunutí blikajícího ledu na „L7“, tj. „vstupní led“ pro parametr „Údržbové upozornění“
4. stisknete a držete tlačítko [Stop/Set]. Vždy s tlačítkem [Stop/Set] stisknutým:
 - počkat přibližně 3 sekundy, dokud se nerozsvítí led, který představuje aktuální úroveň parametru „Údržbové upozornění“
 - stisknete a okamžitě uvolníte tlačítka [Open ▲] a [Close ▼]
 - led odpovídající vybrané úrovni provede několik bliknutí; počet bliknutí identifikuje procento provedených manévru (v násobcích 10%) vzhledem k nastavenému limitu. Například: pokud je údržbové upozornění nastaveno na L6, tj. 10000, a zobrazovací led provede 4 bliknutí, znamená to, že bylo dosaženo 40% manévru (tj. mezi 4000 a 4999 manévry). Pokud nebylo dosaženo 10% manévru, nebude žádné bliknutí.
5. uvolníte tlačítko [Stop/Set].

7.5 VYMAZÁNÍ PAMĚTI



Níže popsaný popis vrátí řídicí jednotku na naprogramované hodnoty továrního nastavení. Dojde tedy ke kompletní ztrátě personalizovaného nastavení.

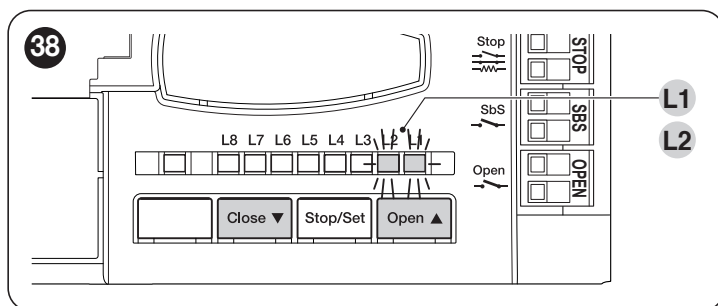

Pro vymazání paměti řídicí jednotky a pro obnovení továrního nastavení postupujte následovně:

1. stisknete a podržete tlačítka [Open ▲] a [Close ▼], dokud se nerozsvítí kontrolky programování „L1-L8“ (cca po 3 sekundách)
2. uvolníte tlačítka
3. pokud byla operace úspěšná, programovací ledy „L1-L8“ budou rychle blikat po dobu 3 sekund.



Budou vymazány: polohy mechanických dorazů, programování první a druhé úrovně.

8.1 SEZNAM HISTORIE PORUCH

Motorový reduktor umožňuje zobrazit případné anomálie, které se vyskytly během posledních 8 manévřů, například přerušení manévru kvůli zásahu fotobuňky nebo citlivé hrany.

Pro provedení:

1. stiskněte a podržte tlačítko **[Stop/Set]**, dokud kontrolka „L1“ nezačne blikat
2. uvolněte tlačítko **[Stop/Set]**, když led „L1“ začne blikat

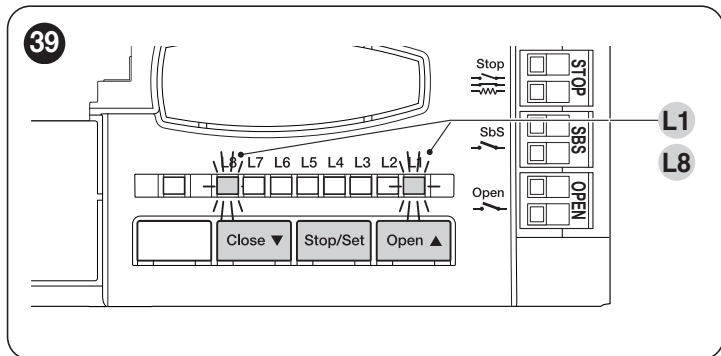

3. stiskněte tlačítko **[Open ▲]** nebo **[Close ▼]** pro přesunutí blikajícího ledu na "L8", tj. "vstupní led" pro parametr "Seznam anomálií"
4. stiskněte a držte tlačítko **[Stop/Set]**. Vždy s tlačítkem **[Stop/Set]** stisknutým:
 - počkat přibližně 3 sekundy, poté se rozsvítí ledy odpovídající manévřům, které měly anomálie. Led **L1** označuje výsledek nejnovějšího manévru, led **L8** označuje výsledek osmého manévru. Pokud led svítí, znamená to, že během manévru došlo k anomáliím; pokud led nesvítí, znamená to, že manévr byl dokončen bez anomálií
 - stiskněte tlačítka **[Open ▲]** nebo **[Close ▼]** pro výběr požadovaného manévru: odpovídající led provede počet bliknutí rovnající se počtu bliknutí, které obvykle provádí výstražný maják po anomálii (viz "Tabulka 8")
5. uvolněte tlačítko **[Stop/Set]**.

8.2 SIGNALIZACE PROSTŘEDNICTVÍM MAJÁKU

Signalizační maják FLASH během provádění pohybů blikne jednou za sekundu; výskyt poruch je signalizován kratšími bliknutími; bliknutí se zopakují dvakrát a jsou oddělena pauzou v délce jedné sekundy.

Tabulka 8

SIGNALIZACE NA MAJÁKU FLASH		
Rychlá bliknutí	Příčina	ÚKON
1 bliknutí pauza 1 sekunda 1 bliknutí	Chyba v systému Bluebus	Na začátku manévru kontrola zařízení připojených k BLUEBUS neodpovídá těm, které byly uloženy během fáze učení. Mohou být přítomna vadná zařízení, zkontrolujte a vyměňte; pokud byly provedeny změny, je nutné provést nové učení.
2 bliknutí pauza 1 sekunda 2 bliknutí	Zásah fotobuňky nebo chyba fototestu	Na začátku manévru jedné nebo více fotobuněk neposkytuje podmiňovací signál pro pohyb; zkontrolujte přítomnost překážek. Během pohybu se jedná o běžný jev, je-li přítomna překážka.
3 bliknutí pauza 1 sekunda 3 bliknutí	Zásah omezovače „Sily motoru“	Během pohybu brána narazila na větší tření; zkontrolujte příčinu a případně zvýšte úroveň síly motorů.
4 bliknutí pauza 1 sekunda 4 bliknutí	Zásah vstupu STOP	Na začátku manévru nebo během pohybu došlo k zásahu vstupu STOP; zkontrolujte příčinu tohoto zásahu.
5 bliknutí pauza 1 sekunda 5 bliknutí	Chyba v interních parametrech řídicí jednotky	Vyčkejte nejméně 30 sekund a poté zkuste znovu zadat příkaz; když uvedený stav poté přetrvává, mohlo by se jednat o vážnou poruchu, při které je třeba provést výměnu elektronické karty.
6 bliknutí pauza 1 sekunda 6 bliknutí	Došlo k překročení maximální mezní hodnoty počtu manévřů za hodinu	Vyčkejte pár minut, aby se omezovač počtu manévřů dostal pod maximální limit.
7 bliknutí pauza 1 sekunda 7 bliknutí	Výskyt chyby v interních elektrických obvodech	Odpojte všechny napájecí obvody na několik sekund, poté zkuste znovu zadat příkaz; pokud stav přetrvává, může být přítomna vážná závada a je nutné vyměnit elektronickou desku.
8 bliknutí pauza 1 sekunda 8 bliknutí	Již je přítomen příkaz, který neumožňuje provést jiné příkazy	Ověřte povahu stále přítomného příkazu; například může být příkaz z hodinek na vstupu "Otevřít".
9 bliknutí pauza 1 sekunda 9 bliknutí	Automatizace byla zablokována příkazem "Blokovat automatizaci"	Odblokujte automatizaci odesláním příkazu "Odblokovat automatizaci".

8.3 SIGNALIZACE NA ŘÍDICÍ JEDNOTCE

Na řídicí jednotce se nachází série LED, přičemž každá z nich může zajišťovat speciální signalizace, a to během běžné činnosti i při výskytu poruchy.

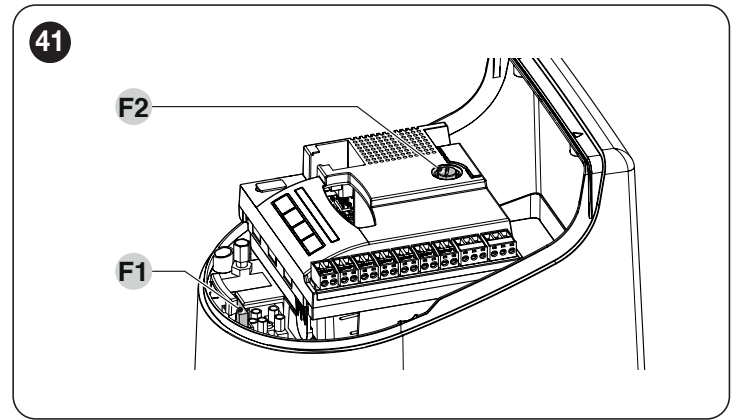
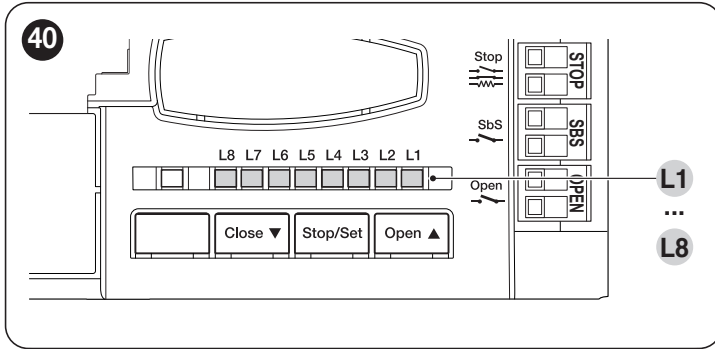

Tabulka 9

LED KONTROLKA SVOREK PŘÍTOMNÝCH NA ŘÍDICÍ JEDNOTCE		
Stav	Význam	Možná řešení
Led kontrolka Bluebus		
Zhasnutá	Porucha	Zkontrolujte, zda je přítomno napájení. Zkontrolujte, zda nedošlo k zásahu pojistek; v takovém případě zkontrolujte příčinu poruchy a poté je nahraďte jinými pojistkami se stejnou jmenovitou hodnotou.
Rozsvícená	Vážná porucha	Došlo k výskytu vážné poruchy; zkuste na několik sekund vypnout řídicí jednotku; když uvedený stav přetrvává, znamená to, že je přítomna porucha a je třeba provést výměnu elektronické karty.
1 bliknutí za sekundu zelenou barvou	Vše v pořádku	Běžný provoz řídicí jednotky.
2 rychlá bliknutí zelenou barvou	Došlo ke změně stavu na vstupu	Je pravidelné, když dojde ke změně jednoho ze vstupů: SBS, STOP, OPEN, CLOSE, zásah fotobuněk nebo použití rádiového vysílače.
Série bliknutí červenou barvou oddělená 1 sekundovou pauzou	Různé	Viz odstavec " Tabulka 8 ".
1 bliknutí za sekundu oranžovou barvou	Vše v pořádku	Pravidelný provoz. Řídicí jednotka čeká na úplné nabití připojené záložní baterie.
Led STOP		
Zhasnutá	Zásah vstupu STOP	Zkontrolujte zařízení připojená ke vstupu STOP.
Rozsvícená	Vše v pořádku	Vstup STOP je aktivní.
LED SbS		
Zhasnutá	Vše v pořádku	Vstup SbS není aktivní.
Rozsvícená	Zásah vstupu SbS	Jedná se o běžný jev, když je aktivováno zařízení připojené ke vstupu SbS.
Led OPEN		
Zhasnutá	Vše v pořádku	Vstup OPEN není aktivní.
Rozsvícená	Zásah vstupu OPEN	Je pravidelné, pokud je zařízení připojené k vstupu OPEN skutečně aktivní
Ledy L1 - L2		
Pomalé blikání	Změna počtu zařízení připojených k Bluebus nebo neprovedené učení zařízení	Provedte učení zařízení (viz odstavec " Učení zařízení ").
Ledy L3 - L4		
Pomalé blikání	Nikdy nebylo provedeno učení poloh mechanických dorazů	Provedte učení mechanických dorazů (viz odstavec " Učení poloh mechanických dorazů ").
Led L5		
Pomalé blikání	Vše v pořádku	Na výstupu EL byla přiřazena funkce odlišná od "elektrozámku" a "světla na dvoře".
Led L7		
Pomalé blikání	Vše v pořádku	Vstupům SBS a OPEN byla přiřazena kombinace funkcí odlišná od "Krok za krokem" a "Částečné otevření 1" nebo od "Otevřít" a "Zavřít".
Led L8		
Pomalé blikání	Vše v pořádku	Výstupu FLASH byla přiřazena funkce odlišná od "Výstražného majáku" a "Otevřená brána".

9.1 PŘIDÁNÍ NEBO ODSTRANĚNÍ ZAŘÍZENÍ

Do realizované automatizace lze kdykoli přidat nebo z ní odstranit jednotlivá zařízení. Zejména na „BlueBUS“ a na vstup „STOP“ lze připojit různé typy zařízení, jak je uvedeno v následujících odstavcích.



Po přidání nebo odebrání zařízení je nutné provést znovu učení zařízení, jak je popsáno v kapitole „Učení dalších zařízení“.

9.1.1 BLUEBUS

BlueBUS je technologie, která umožňuje provádět připojení kompatibilních zařízení prostřednictvím pouhých dvou vodičů, kterými je přenášeno elektrické napájení i signály komunikace. Všechna zařízení jsou připojena paralelně k samotným 2 vodičům BlueBUS a bez nutnosti dodržení jakékoli polarity; každé zařízení je rozeznáno jednotlivě, protože během instalace mu je přiřazena specifická adresa.

Ke sběrnici BlueBUS lze připojit například: fotobuňky, bezpečnostní zařízení, ovládací tlačítka, signalizační kontrolky apod. Řídicí jednotka rozezná po jednom všechna připojená zařízení prostřednictvím patřičného procesu učení a je schopna mimořádně bezpečně zaznamenat všechny možné poruchy.

Z tohoto důvodu bude třeba při každém přidání nebo odebrání zařízení připojeného ke sběrnici BlueBUS provést v řídicí jednotce proces učení, jak je uvedeno v kapitole „Učení dalších zařízení“.

9.1.2 VSTUP STOP

STOP je vstup, který způsobí okamžité zastavení manévru následované krátkým obrácením. K tomuto vstupu mohou být připojena zařízení s výstupem normálně otevřeným „NA“, normálně zavřeným „NC“ nebo zařízení s konstantním odporem 8,2 k Ω , například citlivé hrany.

Stejně jako u BlueBUS řídicí jednotka rozpozná typ zařízení připojeného k vstupu STOP během fáze učení (viz odstavec „Učení dalších zařízení“); následně se vyvolá STOP, když dojde k jakékoli změně oproti naučenému stavu.

Prostřednictvím příslušných opatření lze připojit ke vstupu STOP více zařízení, a to také různého druhu:

- Více zařízení se spínacím kontaktem lze vzájemně paralelně propojit, bez jakéhokoli omezení množství.
- Více zařízení s rozpínacím kontaktem lze vzájemně propojit do série bez jakéhokoli omezení množství.
- Dvě zařízení s výstupem, s konstantním odporem 8,2 k Ω , lze připojit paralelně; když se zde nachází více než 2 zařízení, musí být všechna připojena „do kaskády“ s jediným koncovým rezistorem s hodnotou 8,2 k Ω .
- Je možné použít kombinaci spínacího a rozpínacího kontaktu zapojením 2 kontaktů paralelně s upozorněním, že je třeba zapojit do série k rozpínacího kontaktu rezistor 8,2 k Ω (to umožňuje také použití kombinace 3 zařízení: spínací kontakt, rozpínací kontakt a rezistor 8,2 k Ω).



Pokud je vstup STOP použit pro připojení zařízení s bezpečnostními funkcemi, pouze zařízení s výstupem s konstantním odporem 8,2 k Ω mohou zaručit kategorii 3 bezpečnosti proti poruchám podle normy EN 13849-1.

9.1.3 FOTOBUNĚKY

Aby řídicí jednotka rozpoznala zařízení připojená k systému „BlueBus“, je nutné provést jejich adresování.

Tento úkon musí být proveden správným umístěním elektrického můstku přítomného v každém zařízení (viz také návod k použití každého jednotlivého zařízení). Níže je uvedeno schéma adresování fotobuněk podle jejich typu.

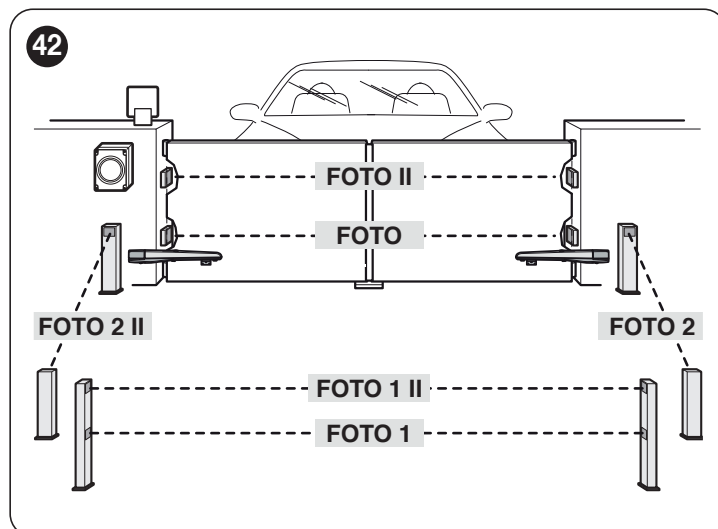

Tabulka 10

ADRESY FOTOBUNĚK	
Fotobuňka	Poloha můstků
FOTO Vnější fotobuňka h = 50 se zásahem při zavírání (zastaví a obrátí pohyb)	
FOTO II Vnější fotobuňka h = 100 se zásahem při zavírání (zastaví a obrátí pohyb)	
FOTO 1 Vnitřní fotobuňka h = 50 se zásahem při zavírání (zastaví a obrátí pohyb při uvolnění) a při otevírání (zastaví a znovu zahájí otevírání při uvolnění fotobuňky)	
FOTO 1 II Vnitřní fotobuňka h = 100 se zásahem při zavírání (zastaví a obrátí pohyb při uvolnění) a při otevírání (zastaví a znovu zahájí otevírání při uvolnění fotobuňky)	
FOTO 2 Vnitřní fotobuňka se zásahem při otevírání (zastaví a obrátí pohyb)	
FOTO 2 II Vnitřní fotobuňka se zásahem při otevírání (zastaví a obrátí pohyb)	
FOTO 3 NEPOVOLENÁ KONFIGURACE	



Na konci instalačního postupu nebo po odstranění fotobuněk nebo jiných zařízení je nutné provést postup učení (viz odstavec „Učení zařízení“).

9.1.4 UČENÍ DALŠÍCH ZAŘÍZENÍ

Obvykle se učení zařízení připojených k "BlueBUS" a vstupu "STOP" provádí během instalační fáze; pokud však jsou zařízení přidána nebo odstraněna, je možné provést nové učení.

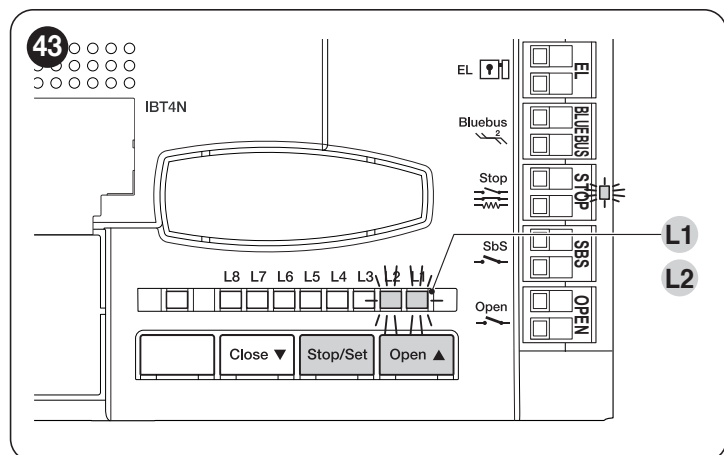

Postupujte přitom následovně:

1. stisknete a současně podržte stisknutá tlačítka **[Open ▲]** a **[Stop/Set]**
2. uvolníte tlačítka, když LED kontrolky „L1“ a „L2“ začnou blikat rychle (po přibližně 3 sekundách)
3. vyčkejte několik sekund, dokud řídicí jednotka neukončí učení zařízení
4. po ukončení této fáze musí kontrolka „Stop“ svítit, kontrolky „L1“ a „L2“ musí zhasnout a kontrolky „L1...L8“ se rozsvítí na základě stavu funkcí ON-OFF, které představují.



Po přidání nebo odstranění zařízení je třeba znovu provést finální kontrolu automatizace podle pokynů uvedených v kapitole „Závěrečná kontrola před uvedením do provozu“.

9.2 PŘIPOJENÍ RÁDIOVÉHO PŘIJÍMAČE OXI

Řídicí jednotka má místo pro umístění rádiového přijímače OXI (verze s anténním konektorem), který umožňuje dálkové ovládání řídicí jednotky pomocí vysílačů, které působí na vstupy řídicí jednotky.

Pro instalaci přijímače (**Figura 44**):

1. odstraňte kryt (A)
1. umístěte přijímač (B) do určeného místa (C) na řídicí jednotce.

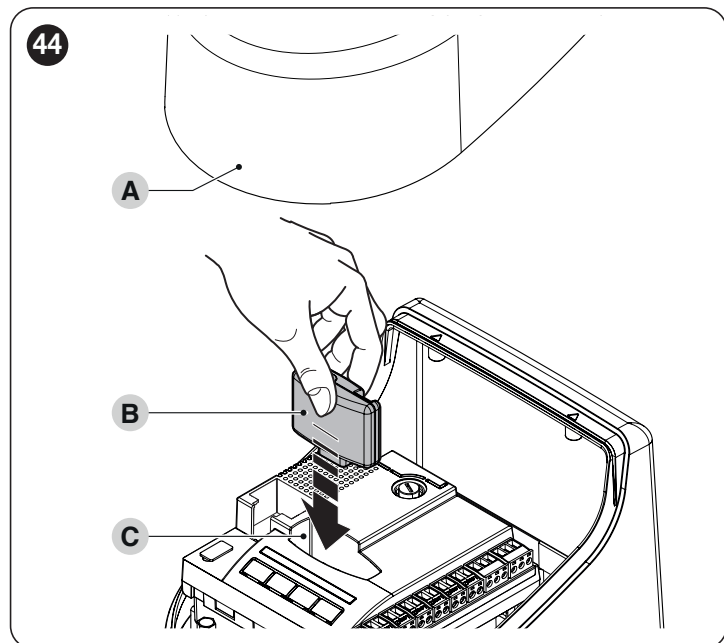

V "**Tabulka 11**" jsou uvedeny odpovídající výstupy rádiového přijímače a příkazy, které motor provede:

Tabulka 11

OXI V REŽIMU I NEBO REŽIMU II	
Výstup přijímače	Příkaz
Výstup č. 1	"Krok za krokem"
Výstup č. 2	"Částečné otevření 1"
Výstup č. 3	"Otevřít"
Výstup č. 4	"Zavřít"

Pokud je nainstalován rádiový přijímač OXI používaný v "ROZŠÍŘENÉM REŽIMU", může odesílat příkazy uvedené v "**Tabulka 12**".

Tabulka 12

OXI V ROZŠÍŘENÉM REŽIMU II		
Č.	Příkaz	Popis
1	Krokový režim	Příkaz „SbS“ (Krokový režim)
2	Částečné otevření 1	Provede příkaz „Částečné otevření 1“
3	Otevření	Provede příkaz „Otevření“
4	Zavření	Provede příkaz „Zavření“
5	Zastavení	Zastaví pohyb
6	Krokový domovní režim	Ovládání v domovním režimu
7	Krokový režim vysoké priority	Provede příkaz i se zablokovanou automatizací nebo aktivním ovládáním
8	Částečné otevření 2	Částečné otevření (otevření křídla M2, odpovídající 1/2 celkového otevření)
9	Částečné otevření 3	Částečné otevření (otevření obou křídel, odpovídající 1/2 celkového otevření)
10	Otevření a zablokování automatizace	Způsobí manévry otevření a na jeho konci zablokování automatizace; řídicí jednotka nepřijímá žádné jiné příkazy kromě "Krok za krokem vysoká priorita", "Odblokovat" automatizaci nebo (pouze z Oview) příkazy: "Odblokovat a zavřít" a "Odblokovat a otevřít"
11	Zavření a zablokování automatizace	Způsobí manévry zavření a na jeho konci zablokování automatizace; řídicí jednotka nepřijímá žádné jiné příkazy kromě "Krok za krokem vysoká priorita", "Odblokovat" automatizaci nebo (pouze z Oview) příkazy: "Odblokovat a zavřít" a "Odblokovat a otevřít"
12	Zajištění automatizace	Způsobí zastavení manévru a zablokování automatizace; řídicí jednotka nepřijímá žádné jiné příkazy kromě "Krok za krokem vysoká priorita", "Odblokovat" automatizaci nebo (pouze z Oview) příkazy: "Odblokovat a zavřít" a "Odblokovat a otevřít"
13	Odblokuje automatizaci	Vývolá odblokování automatizace a obnovení normálního provozu
14	Časovač On Večerní osvětlení	Rozsvítí se výstup večerního osvětlení s načasovaným vypnutím
15	On-Off Večerní osvětlení	Rozsvítí se a vypne se výstup večerního osvětlení v krokovém režimu



Pro podrobnosti viz specifický návod k použití přijímače.

9.3 ZAPOJENÍ A INSTALACE NOUZOVÉHO NAPÁJENÍ

Tento produkt může být vybaven systémem nouzového napájení, který zajišťuje provoz i při výpadku elektrické sítě. Nouzové napájení probíhá prostřednictvím baterií, které musí být udržovány v nabitém stavu. Funkce nabíjení baterií je jednou z hlavních funkcí tohoto produktu; režim Standby se aktivuje pouze po dokončení funkce nabíjení baterií.

Ověřte v návodu k použití systému nouzového napájení maximální dobu potřebnou k úplnému nabití baterií.

Tento produkt splňuje předpis standby, když je připojen k bateriovému balíčku PSS124. Produkt je schopen rozpoznat úroveň nabití PSS124 a správně jej nabije, čímž se vyhne přechodu do režimu nízké spotřeby, pokud má baterie úroveň nabití nižší než 80%.



UPOZORNĚNÍ

Je možné použít předchozí záložní bateriový balíček PS124 pomocí specifického adaptérového kabelu (CAB-LA11) a deaktivovat režim standby pro správnou funkci. V tomto posledním případě se zvýší průměrná spotřeba.



Elektrické zapojení baterie k řídicí jednotce musí být provedeno až po ukončení všech fází instalace a programování, protože akumulátor představuje zdroj nouzového elektrického napájení.

Pro instalaci a připojení nouzového napájení:

1. sejměte kryt (A)
2. Připojte příslušný kabel ke konektoru záložního akumulátoru (PSS124)
3. Zasuňte příslušný konektor (C) do řídicí jednotky ovládání..

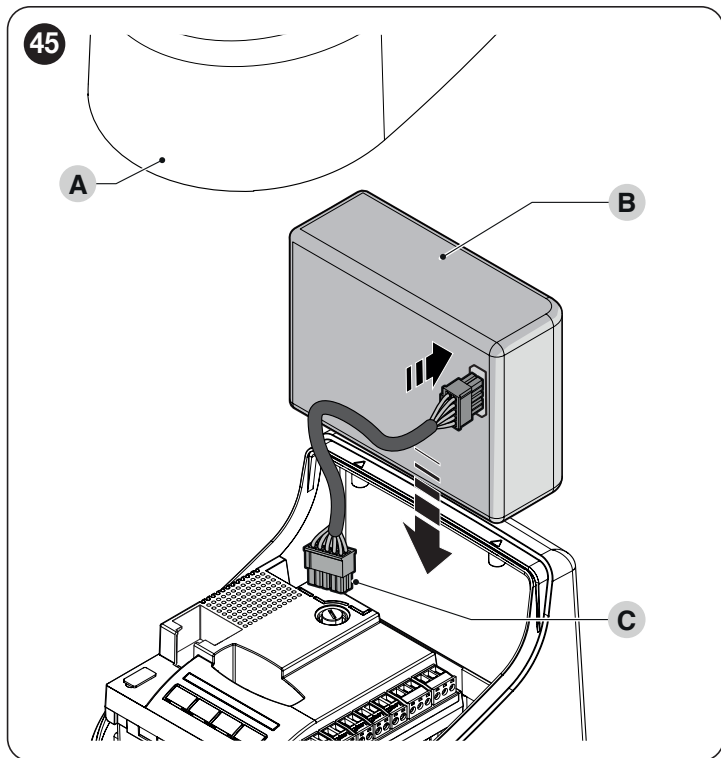

9.4 PŘIPOJENÍ EXTERNÍHO ODBLOKOVACÍHO SYSTÉMU KIO



Kio musí být připojen k motorovému reduktoru, který pohybuje křídlem, které se pohybuje jako první (z polohy zavřené brány).

Pro připojení postupujte následovně:

1. demontujte kryt (A) a plastový kryt (B)

46

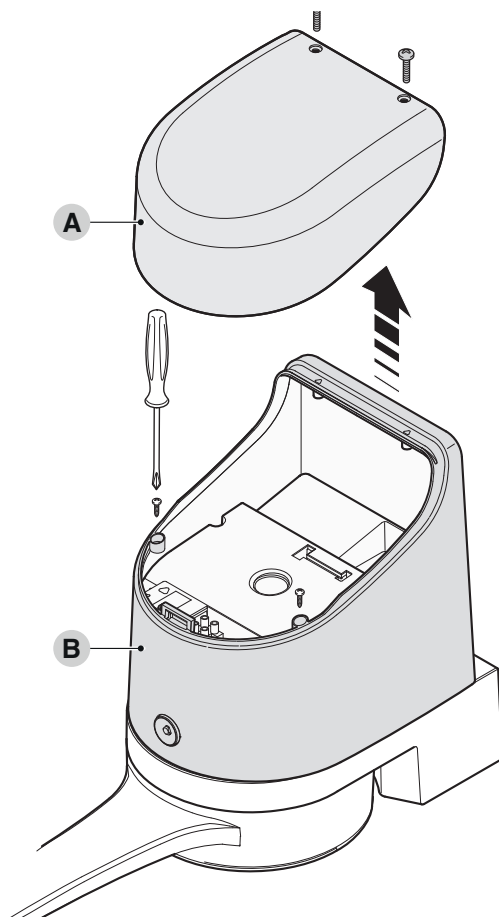

2. vložte čep (C) do otvoru odblokovacího hřídele

47

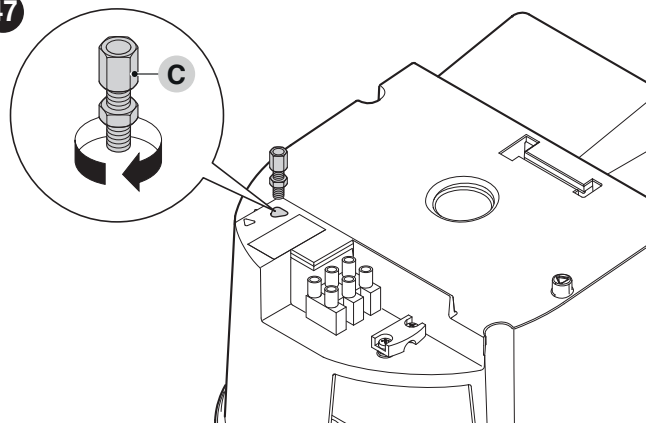

3. vložte ocelový kabel (D) nejprve do šroubu (C), poté do příslušného otvoru (E) a poté do otvoru čepu (F)
4. zajistěte kabel utažením šroubu čepu (F)

48

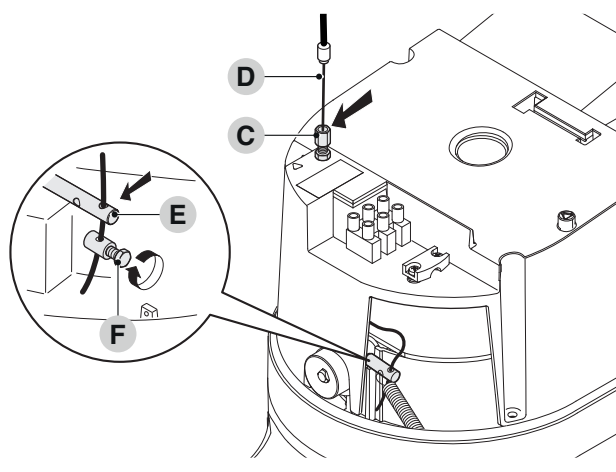

5. Připojte pružinu (G) na oba konce

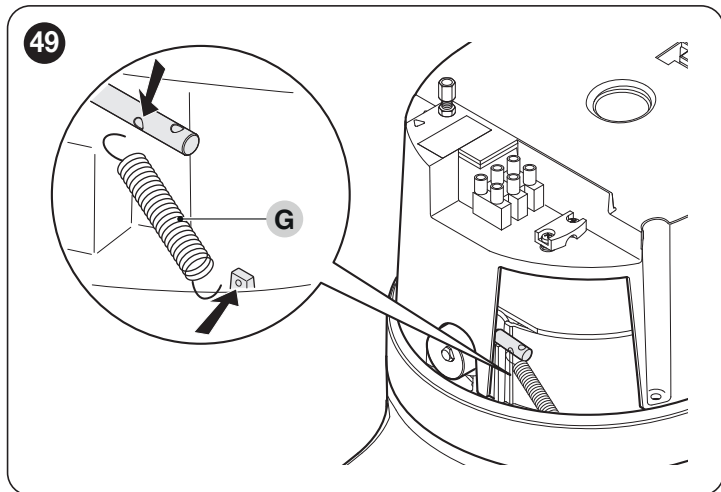

6. provlékněte druhý konec kabelu otvorem ve spodní části motorového reduktoru

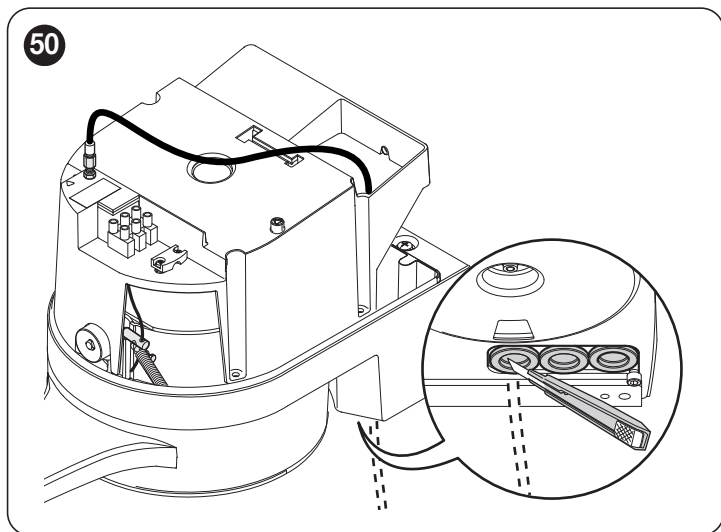

7. připojte kabel k Kio podle příslušného návodu k použití.

9.5 PŘIPOJENÍ PROGRAMOVACÍ JEDNOTKY OVIEW

K řídicí jednotce lze připojit programovací jednotku "Oview". Tato jednotka umožňuje kompletní a rychlé programování funkcí, nastavení parametrů, aktualizaci firmwaru řídicí jednotky, diagnostiku pro zjištění případných poruch a pravidelnou údržbu.

"Oview" umožňuje ovládání řídicí jednotky na vzdálenost až 100 m. Pokud je více řídicích jednotek propojeno v síti 'BusT4', připojením "Oview" k jedné z těchto jednotek je možné na jejím displeji zobrazit všechny jednotky připojené v síti (maximálně 16 jednotek).

Jednotka "Oview" může zůstat připojena k řídicí jednotce i během normálního provozu automatizace, což umožňuje uživateli odesílat příkazy prostřednictvím specifického menu.



Před připojením rozhraní IBT4N je nutné odpojit řídicí jednotku od elektrické sítě.

Pro instalaci rozhraní:

1. sejměte kryt (A)
2. umístěte rozhraní (B) do určeného místa (C) na elektronické desce řídicí jednotky
3. umístěte kabeláž (D) do určeného místa (E) na rozhraní.

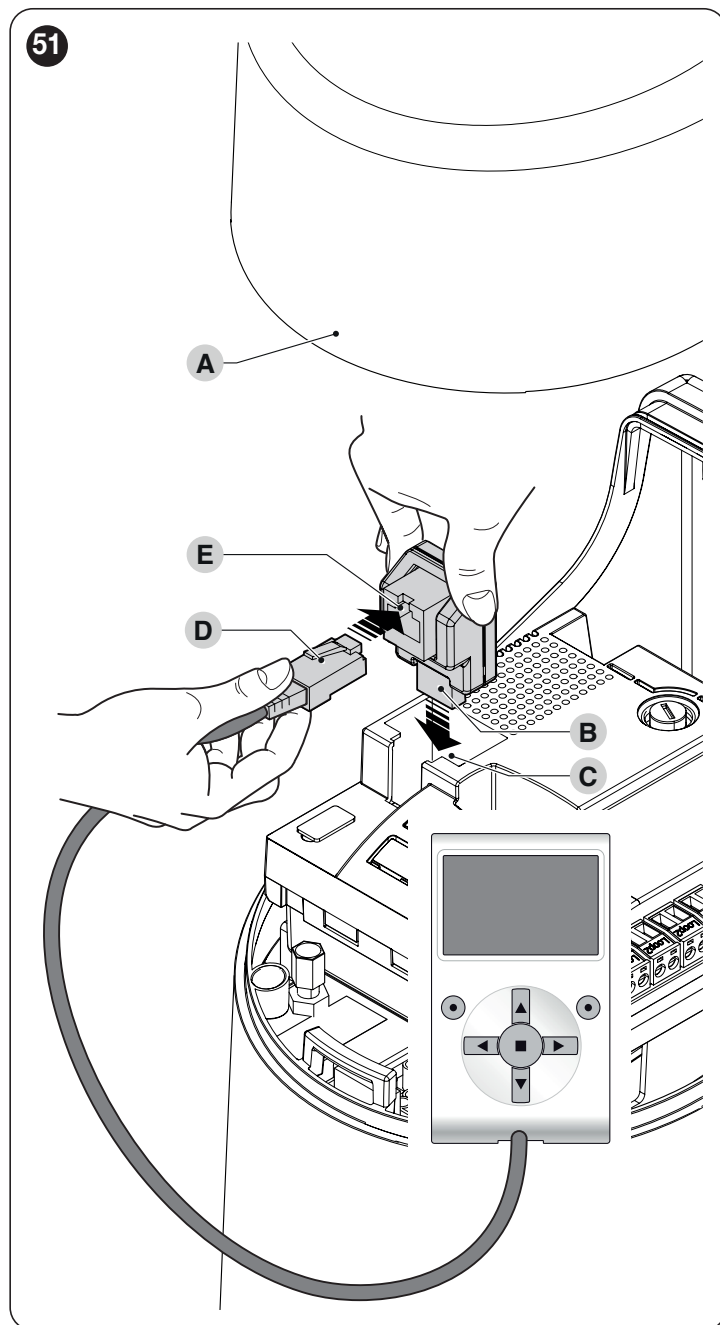

V tomto okamžiku bude možné znovu napájet řídicí jednotku.



Pro podrobnosti viz specifické návody k použití připojených zařízení.

9.6 PŘIPOJENÍ SOLÁRNÍHO SYSTÉMU SOLEMYO



Když je automatizace napájena systémem "Solemyo", NESMÍ BYT současně napájena z elektrické sítě.



Pro informace o systému "Solemyo" viz jeho návod k použití.

Pro připojení systému "Solemyo":

1. sejměte kryt (A)
2. Zasuňte příslušný konektor (B) do řídicí jednotky ovládání..

52

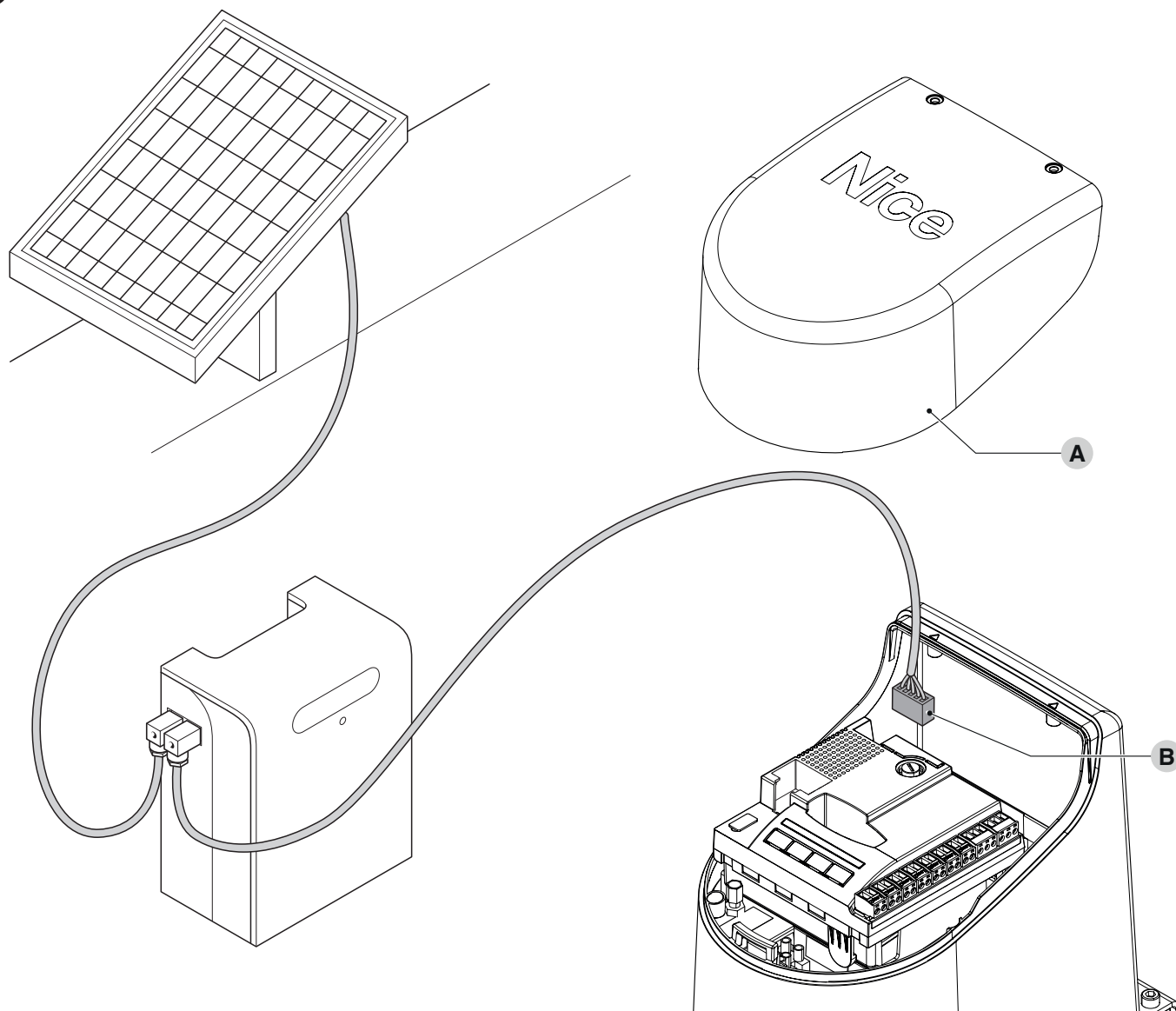

10 ÚDRŽBA VÝROBKU

Pro udržení konstantní úrovně bezpečnosti a zajištění maximální životnosti celé automatizace je nutná pravidelná údržba. Za tímto účelem má HOPP počítadlo manévru a systém signalizace požadavku na údržbu; viz odstavec "**Funkce „Upozornění na nutnost údržby“**".



Údržba musí být prováděna za kompletního dodržování bezpečnostních pokynů uvedených v tomto návodu i nařízení platných zákonů a předpisů.

Pokyny pro údržbu elektropřevodovky:

1. Naplánujte údržbu nejpozději do 6 měsíců nebo nejpozději po 20.000 manévrech od předchozí údržby
2. odpojte všechny zdroje elektrického napájení, včetně případného nouzového napájení
3. Zkontrolujte stav opotřebení všech materiálů, které tvoří automatizaci, s mimořádným důrazem na známky eroze nebo oxidace součástí konstrukce; nahradte díly, které neposkytují dostatečné záruky
4. Zkontrolujte opotřebení pohyblivých součástí: pastorek, ozubený hřeben a všechny součásti křídla vrat; vyměňte opotřebované díly
5. Znovu připojte zdroje elektrického napájení a proveďte všechny zkoušky a kontroly uvedené v odstavci "**Závěrečná kontrola před uvedením do provozu**" (strana 17).

11 LIKVIDACE VÝROBKU



Tento výrobek je nedílnou součástí automatizace, a proto musí být zlikvidován spolu s ní.

Jako v případě úkonů instalace musí být, i po skončení životnosti tohoto výrobku úkony závěrečné demontáže provedeny kvalifikovaným personálem.

Tento výrobek je tvořen různými druhy materiálů: některé mohou být recyklovány, jiné musí být zlikvidovány. Je třeba se informovat o systémech recyklace nebo likvidace, určených nařizenými, která platí na vašem území pro tuto kategorii výrobku.



UPOZORNĚNÍ

Některé části výrobku mohou obsahovat znečišťující nebo nebezpečné látky, které by v případě úniku do životního prostředí mohly způsobit škodlivé následky na samotném životním prostředí tak i na lidském zdraví.



Jak informuje vedle zobrazený symbol, je zakázáno odhazovat tento výrobek do běžného domovního odpadu. Proto při jeho likvidaci proveďte „separovaný sběr“ podle metod určených nařizenými platnými na vašem území, nebo doručte výrobek zpět prodejci při nákupu nového obdobného výrobku. Pokud je do produktu nainstalován doplněk pro nouzové napájení, tento doplněk obsahuje baterie, které musí být demontovány a zlikvidovány podle specifických postupů pro daný typ baterie.

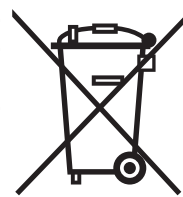

UPOZORNĚNÍ

Nařízení platná na místní úrovni mohou v případě svévolné likvidace tohoto výrobku ukládat vysoké sankce.



Všechny uvedené technické parametry se vztahují na teplotu prostředí 20 °C (±5 °C). Firma Nice S.p.A. si vyhrazuje právo kdykoli provádět změny výrobku na základě vlastního uvážení, avšak při zachování stejných funkcí a cílového určení.

Tabulka 13

TECHNICKÉ PARAMETRY		
Popis	Technický parametr	
	HO7124	HO7224
Typ	Elektromechanický motorový reduktor pro automatizaci bran a automatických dveří se stejnosměrným motorem, planetovým reduktorem, mechanickým odblokováním. Vestavěná řídicí jednotka a rádiový přijímač OXI.	Elektromechanický motorový reduktor pro automatizaci bran a automatických dveří se stejnosměrným motorem, planetovým reduktorem, mechanickým odblokováním.
Maximální startovací moment [odpovídající schopnosti vyvinout sílu k uvedení křídla do pohybu]	250 Nm	
Nominální moment [odpovídající schopnosti vyvinout sílu k udržení křídla v pohybu]	100 Nm	
Rychlost při nominálním momentu	0,13 rad/s (1,2 rpm)	
Rychlost naprázdno (řídicí jednotka umožňuje naprogramovat 6 rychlostí přibližně: 100, 85, 70, 55, 45, 30%)	0,17 rad/s (1,6 rpm)	
Maximální frekvence provozních cyklů (při nominálním momentu)*	35 cyklů/hod	
Maximální doba nepřetržitého provozu (při nominálním momentu)**	10 minut/y	
Limity použití	Produkt lze použít na brány s křídlem o hmotnosti až 250 kg a délce až 1,5 m a o hmotnosti až 160 kg a délce až 2,4 m	
Životnost	Odhadovaná životnost mezi 80 000 a 250 000 cykly, podle podmínek uvedených v odstavci " Trvanlivost produktu ".	
Napájení HOPP	230V~ (120V~pro verzi HO7124/V1) (±10%) 50/60 Hz	24V== (±25%)
Nouzové napájení	S volitelným příslušenstvím PSS124	-
Napájení solárními panely	Příprava pro Kit SYKCE	-
Maximální spotřeba energie při nominálním momentu	170W	50W
Špičkový výkon	280W	100W
Nominální spotřeba proudu	0,8 A (1,6 A pro verzi HO7124/V1)	2 A
Maximální spotřeba proudu	1,3 A (2,6 A pro verzi HO7124/V1)	4 A (po dobu maximálně 1 sekundy)
Spotřeba energie v režimu "Standby-Tutto" s napájením z PSS124 nebo Kit SYKCE (včetně přijímače OXI)	Méně než 100 mW	-
Standby tutto (W)	< 0,25	-
Výstup majáku***	Výstražný maják ELB (lampa 12 V==, 21 W) nebo ELDC	-
Výstup elektrozámku***	Elektrozámek 12 V~ max 15 VA	-
Výstup BLUEBUS	Výstup s maximálním zatížením 12 jednotek Bluebus (maximálně 6 párů fotobuněk EPM plus 2 páry fotobuněk EPM označených jako otevírací zařízení plus maximálně 4 ovládací zařízení EDSB nebo ETPB)	-
Vstup STOP	Pro normálně zavřené, normálně otevřené nebo konstantní odporové kontakty 8,2 kΩ; samouchení (změna oproti uloženému stavu vyvolá příkaz STOP)	-
Vstup Sbs	Pro spínací kontakty (sepnutí kontaktu způsobí aktivaci ovládacího příkazu KROKOVÉHO REŽIMU)	-
Vstup OTEVŘÍT	Pro normálně otevřené kontakty (uzavření kontaktu vyvolá příkaz OTEVŘÍT ČÁSTEČNĚ 1)	-

TECHNICKÉ PARAMETRY		
Popis	Technický parametr	
	HO7124	HO7224
Rádiový přijímač	OXI (verze s anténním konektorem)	-
Programovatelné funkce	8 funkcí typu ON-OFF a 8 nastavitelných funkcí (viz odstavec " Programování první úrovně (ZAP.-VYP.) ")	-
Funkce samoučení	Samoučení zařízení připojených k výstupu BlueBus Samonačítání typu zařízení „STOP“ (spínací kontakt, rozpínací kontakt nebo rezistor 8,2 kΩ) Samoučení pohybu křídel a automatický výpočet bodů zpomalení a částečného otevření. Samoučení provozu s jedním nebo dvěma motory.	-
Montáž	Vertikálně, s dedikovanou montážní deskou	
Provozní teplota	-20°C ÷ 55°C (při nízkých teplotách se účinnost motorového reduktoru snižuje)	
Použití v mimořádně kyselé, mimořádně slané nebo potenciálně výbušné atmosféře	Ne	
Stupeň ochrany	IP 54 (s neporušeným krytem)	
Rozměry a hmotnost	180x252xh290h	
Hmotnost	9 kg	6,5 kg

* Frekvence cyklů při maximální teplotě: 25 cyklů/hod

** Maximální doba nepřetržitého cyklu při maximální teplotě: 8 minut

*** Výstupy "Výstražný maják" a "Elektrozámek" mohou být naprogramovány s jinými funkcemi (viz odstavec "**Programování první úrovně (ZAP.-VYP.)**"), nebo odstavec "**Připojení programovací jednotky Oview**"). Elektrické vlastnosti výstupů se přizpůsobují podle typu zvolené funkce: funkce výstražného majáku: lampa 12 V⁼⁼, max. 21 W; funkce elektrozámku: 12 V[~], max. 15 VA; ostatní výstupy (všechny typy): 1 lampa nebo relé 24 V⁼⁼ (-30 a +50%), max. 4 W.

Prohlášení o shodě EU

a prohlášení o zabudování „neúplného strojního zařízení“

Nice S.p.A., výrobce tohoto zařízení, prohlašuje, že zařízení je v souladu se směrnicí 2014/30/EU (EMC) a směrnicí 2006/42/ES (Stroje) podle přílohy II, část 1, oddíl B. Návod k použití a úplný text prohlášení o shodě EU je k dispozici na následující internetové adrese: www.niceforyou.com; v sekci “podpora” a “ke stažení”.

Nice		Type	HO7124
Made in Italy		P/N:	HO7124R30
Nice spA Via Callalta, 1 31046 Oderzo TV Italy			
170W	230V 50/60Hz		ES264000
100Nm	-20°C / +50°C		
10min	0.13-0.16 rad/s		
S/N 0018113 PR 20/02/2025			
IP54			

Poznámka: Představované štítky jsou kopíi aktualizovaného štítku produktu k datu vydání tohoto manuálu.

Před prvním použitím automatizace si nechte technikem provádějícím instalaci vysvětlit původ zbytkových rizik a věnujte pár minut přečtení tohoto návodu a varováním, které vám doručil technik provádějící instalaci. Ušchevejte návod kvůli jakékoli budoucí pochybnosti a odevzdejte jej případnému novému majiteli automatizace.



UPOZORNĚNÍ!

Vaše automatizace je strojním zařízením, které přesně provádí vaše příkazy. Nezodpovědné a nevhodné použití jej může učinit nebezpečným:

- Neovládejte pohyb automatizace když se v jejím dosahu nacházejí osoby, zvířata nebo věci
- Je jednoznačně zakázáno dotýkat se částí automatizace během jejího pohybu
- Fotobuňky nejsou bezpečnostním zařízením, ale pouze pomocným zařízením pro bezpečnost. Jsou vyrobeny technologií s velmi vysokou spolehlivostí, ale v extrémních situacích se mohou vyznačovat nesprávnou činností nebo dokonce se porouchat, přičemž závada by nemusela být hned zřejmá
- Pravidelně kontrolujte správnou činnost fotobuněk.



JE JEDNOZNAČNĚ ZAKÁZÁNO procházet prostorem automatizace když se zavírá! Přechod je dovolen pouze v případě, když je automatizace úplně otevřená a zastavená.



DĚTI

Zařízení automatizace zaručuje vysoký stupeň bezpečnosti. Se svými detekčními systémy kontroluje a zaručuje svůj pohyb za přítomnosti osob a věcí. V každém případě je rozumné zakázat dětem hrát si v blízkosti automatizace. Dále nenechávejte v jejich dosahu dálková ovládání, aby se zabránilo nežádoucím aktivacím. Automatizace není hra!

Výrobek není určen pro použití osobami (včetně dětí) se sníženými fyzickými, smyslovými nebo duševními schopnostmi nebo s nedostatečnými zkušenostmi a znalostmi, s výjimkou případu, kdy mohou během tohoto použití využít dozoru osoby odpovědné za jejich bezpečnost, nebo jejich pokynů týkajících se použití výrobku.

Poruchy: Pokud zaznamenáte poruchové chování automatizace, vypněte elektrické napájení zařízení a provedte manuální odjištění motoru (viz návod na konci kapitoly) pro umožnění manuálního ovládání automatizace. Neprovádějte žádné opravy a požádejte o zákrok technika provádějícího instalace, kterému důvěřujete.



Neprovádějte změny zařízení a parametrů programování a regulace řídicí jednotky ovládání: tato odpovědnost je vyhrazena vašemu technikovi pověřenému instalací.

Poškození nebo chybějící napájení: v době čekání na zákrok vašeho technika pověřeného instalací nebo v době čekání na obnovení dodávky elektrického proudu, kdy zařízení není vybaveno nouzovým napájením, automatizace může být používána provedením manuálního odjištění motoru (viz pokyny na konci kapitoly) a manuálním pohybem automatizace.

Nepoužitelné bezpečnostní zařízení: Tato funkce umožňuje zajistit činnost automatizace také v případě, kdy některé bezpečnostní zařízení nefunguje správně nebo když je zcela nefunkční. Automatizaci lze ovládat v režimu „kontrola přítomnosti obsluhy“ a postupovat přitom následovně:

1. Prostřednictvím vysílače nebo voliče s klíčem odešlete příkaz pro uvedení automatizace do pohybu. Když vše funguje správně, automatizace se bude řádně pohybovat; v opačném případě maják několikrát zabliká a manévr nebude zahájen (počet bliknutí souvisí s důvodem, kvůli kterému manévr nemůže být zahájen)
2. V tomto případě do 3 sekund znovu aktivujte příkaz a udržte jej aktivovaný
3. Přibližně po 2 sekundách automatizace provede požadovaný manévr v režimu „kontrola přítomnosti obsluhy“, tj. budou se pohybovat pouze po dobu, kdy bude udržován aktivovaný příkaz.



Když jsou bezpečnostní zařízení nefunkční, doporučuje se nechat co nejdříve provést opravu kvalifikovaným technikem.

Závěrečná kontrola před uvedením do provozu, pravidelná údržba a případné opravy musí být zdokumentovány tím, kdo provede práci a dokumenty musí být uchovávány vlastníkem zařízení. Pravidelně provádějte čištění skel fotobuněk (s použitím jemného a mírně navlhčeného hadříku) a odstranění případného listí nebo kamenů, které by mohly bránit v činnosti automatizace.



Před prováděním jakéhokoli zákroku údržby manuálně odjistěte motor, aby se zabránilo tomu, že někdo bez upozornění uvede automatizaci do pohybu (viz pokyny na konci kapitoly).

Údržba: Pro zachování konstantní úrovně bezpečnosti a pro zajištění maximální životnosti celé automatizace je potřebná plánovaná údržba (nejméně každých 6 měsíců).



Jakýkoli zásah kontroly, údržby nebo opravy musí být proveden výhradně kvalifikovaným personálem.

Likvidace: Po skončení životnosti automatizace se ujistěte, že její likvidace bude provedena kvalifikovaným personálem a že jednotlivé materiály budou recyklovány nebo zlikvidovány v souladu s platnými místními předpisy.

Výměna dálkového ovládání: Pokud se vám zdá, že vaše rádiové ovládání po jisté době funguje hůře, nebo když nefunguje vůbec, mohlo by se jednat jednoduše o vybití baterie (v závislosti na používání by mohlo k vybití baterie dojít uplynutím několika měsíců nebo více než jednoho roku). Vybití baterie si můžete povšimnout, když se kontrolka potvrzení přenosu nerozsvítí, svítí slabým světlem nebo se rozsvítí pouze na krátkou dobu. Dříve než se obrátíte na pracovníka provádějícího instalace, zkuste vyměnit baterii za baterii z jiného funkčního vysílače: když je příčinou poruchy baterie, stačí ji vyměnit za jinou, stejného typu.

Odjištění a manuální pohyb

! Odjištění může proběhnout pouze v případě, když je křídlo vrat zastaveno.

Pro odblokování postupujte následovně:

1. vložte a otočte klíč (A) proti směru hodinových ručiček o 180°

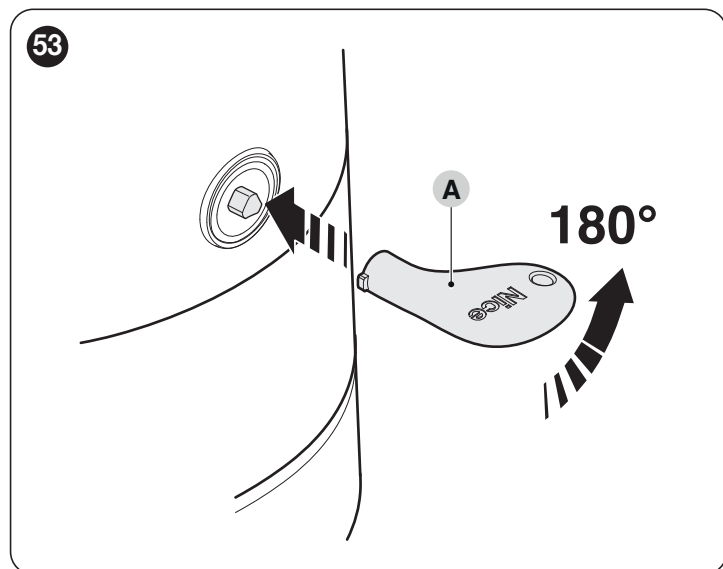

2. v tomto okamžiku je možné ručně pohybovat křídlem do požadované polohy.

Pro zajištění postupujte následovně:

1. otočte klíč (A) ve směru hodinových ručiček o 180°
2. vytáhněte klíč.



Nice SpA
Via Callalta, 1
31046 Oderzo TV Italy
info@niceforyou.com

www.niceforyou.com

IS0657A02CZ_23-04-2025