

# WI-FI SMART SWITCH RELÉ PRO SPÍNÁNÍ SPOTŘEBIČŮ

## Základní nastavení a obsluha aplikace



Stáhněte si do mobilního telefonu aplikaci **Tuya Smart** nebo **Smart Life**, která je dostupná v Apple AppStore i Google Play. Aplikaci otevřete a přihlaste se do svého účtu. Pokud ještě účet nemáte, zvolte možnost registrace a postupujte podle pokynů v aplikaci.

Následně zapojte zařízení do napájení **AC 230 V**. Po připojení začne **modrá LED dioda** blikat, což značí režim párování. Otevřete aplikaci a pokud se automaticky nezobrazí okno pro přidání nového zařízení, klepněte v pravém horním rohu na tlačítko „+“ a zvolte možnost **Add device** / Přidat zařízení. Po krátké chvíli se v aplikaci zobrazí nalezené zařízení. Klepněte na něj, zadejte **heslo k vaší 2,4GHz Wi-Fi síti \*** a potvrďte.

Pokud LED dioda nezačne blikat automaticky, podržte tlačítko párování na zařízení po dobu 10 vteřin a pokračujte podle postupu výše.

Po několika minutách proběhne konfigurace zařízení a po jejím dokončení bude zařízení úspěšně přidáno do vašeho účtu Tuya Smart nebo SmartLife.

Zařízení si pomocí tlačítka se symbolem tužky můžete libovolně přejmenovat. Následně už stačí zvolit možnost **dokončeno** a zařízení bude přidáno do vaší chytré domácnosti.

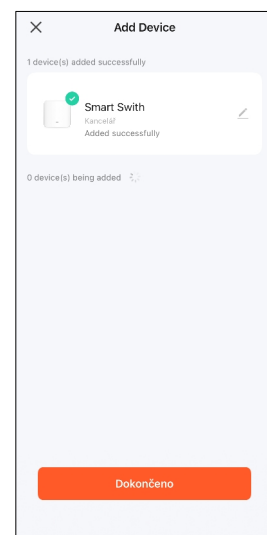
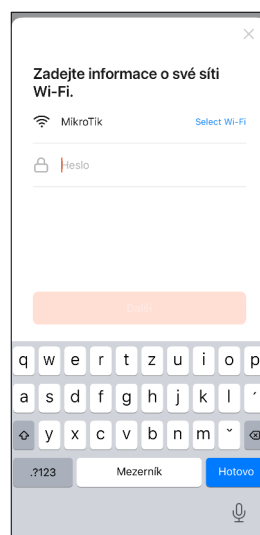
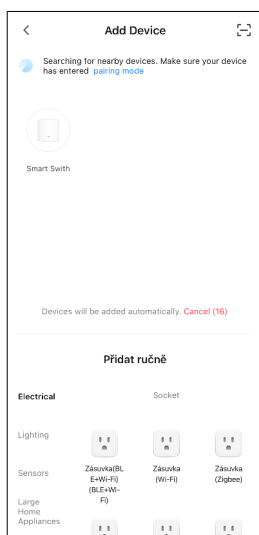
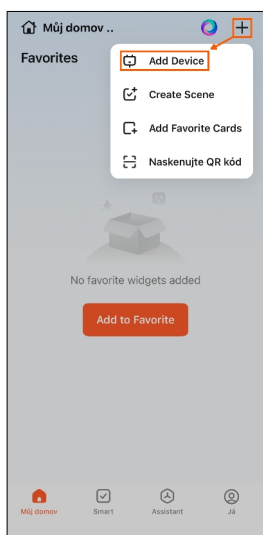
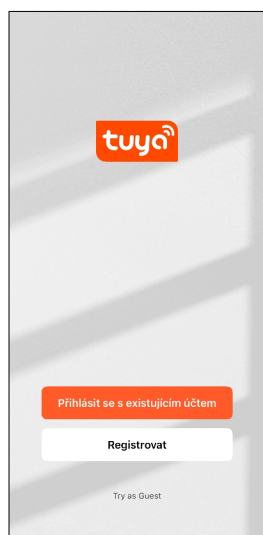

\* mobilní telefon i chytré zařízení musí být připojeny ke stejné 2,4 GHz Wi-Fi síti. Pokud se zařízení připojuje k 2,4 GHz síti, ale mobilní telefon je současně připojen k 5GHz síti, nemusí se připojení úspěšně dokončit. 5GHz Wi-Fi síť není tímto zařízením podporována.

Chytrý spínač se v aplikaci ovládá dotykem na přepínač – jedním dotykem dojde k zapnutí, druhým k vypnutí.

V aplikaci je dále možné nastavit automatizace. Lze například určit konkrétní dny v týdnu a čas, kdy se má zařízení automaticky zapnout nebo vypnout. K dispozici je také funkce automatického vypnutí po uplynutí nastavené doby od zapnutí nebo odpočet, po jehož skončení se zařízení samo vypne. Jednotlivé funkce lze mezi sebou kombinovat podle potřeby.

Dále lze v ovládání přepínače nastavit funkce fyzického vypínače, jak na něj bude aplikace reagovat :

**Rocker switch (Flip to change state)** - v tomto režimu každé přepnutí vypínače změní aktuální stav zařízení. Nezáleží na tom, zda je kolébka v horní nebo dolní poloze – každým sepnutím dojde k přepnutí mezi stavem ON a OFF. Tento režim je vhodný zejména při použití klasického kolébkového vypínače v kombinaci s ovládáním přes aplikaci nebo hlasového asistenta, kdy není podstatné, aby fyzická poloha vypínače odpovídala skutečnému stavu světla.

**Rocker switch (State synchronous)** - v tomto režimu je poloha kolébky synchronizována se stavem relé. Pokud je vypínač v horní poloze, zařízení je zapnuto; pokud je v dolní poloze, je vypnuto. Při ovládání světla prostřednictvím aplikace však může dojít k situaci, kdy fyzická poloha vypínače nebude odpovídat aktuálnímu stavu. V takovém případě je nutné vypínač přepnout do odpovídající polohy, aby došlo k opětovnému sladění fyzického a skutečného stavu.

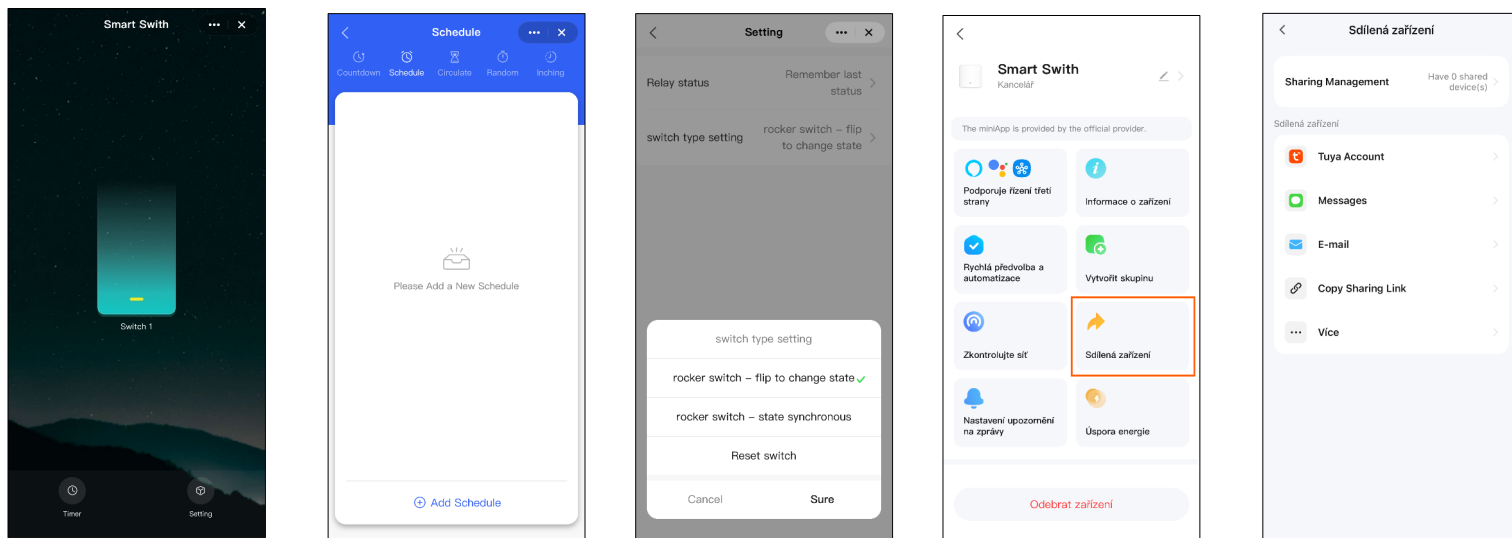

Ovládání chytrého zařízení přidaného do vašeho účtu můžete jednoduše sdílet dalšímu uživateli Tuya Smart/ Smart Life. V nastavení zařízení (tři tečky v horní části menu zařízení) zmáčknete položku **Sdílení zařízení** a následně zadáte email uživatele, kterému chcete vzdálené ovládání povolit. Lze také zaslat odkaz ke sdílení. Zařízení se po potvrzení automaticky přidá do jeho účtu.

WiFi Smart Switch relé lze zapojit jak k jednomu běžnému vypínači, tak i do schodišťového zapojení (ovládání ze dvou míst). Zařízení je dostatečně malé, aby se vešlo do instalační krabice pod klasický vypínač, kde může být skryto.

Běžný vypínač se připojuje na svorky **S1** a **S2**. Každým přepnutím vypínače dojde ke změně stavu chytrého spínače (zapnuto/vypnuto).

Spínač lze také ovládat pomocí tlačítkového vypínače. Krátké spojení kontaktů **S1** a **S2** na spínači změní jeho aktuální stav.

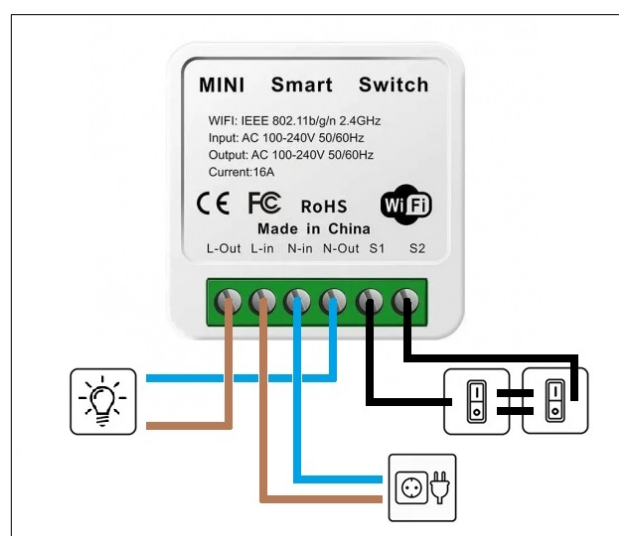
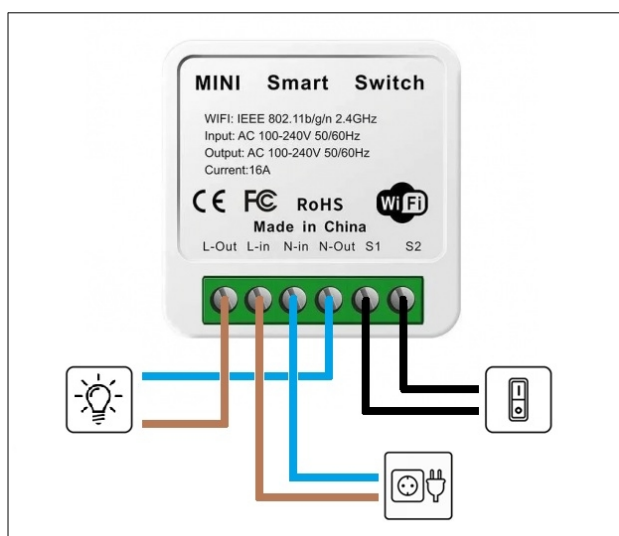

Pro vymazání nastavení chytrého zařízení a jeho odebrání z účtu Tuya nebo Smart Life stačí klepnout na tři tečky v pravém horním rohu detailu zařízení a zvolit volbu **Odebrat zařízení** ve spodní části obrazovky.

Následně si můžete vybrat, zda zařízení pouze odstranit ze svého účtu (nastavení síťového připojení zůstane zachováno pro pozdější opětovné přidání), nebo provést kompletní vymazání do továrního nastavení.